



## ДЛЯ ТЕХ, КТО ВЯЖЕТ

### МУЖСКАЯ КУРТКА-РЕГЛАН

[размер 48—50].

Для выполнения модели потребуется около 1100 г пряжи. Спицы 4 и 5 мм.

#### Образцы вязки

Резинка 1 × 1.

«Зигзаг», наберите на спицы 9 петель плюс 2 краевые:

**1-й ряд:** 1 краевая, 1 изнаночная, \* 1 петлю снимите, не провязывая, на запасную спицу на лицо работы, провяжите 1 изнаночную, затем 1 лицевую с запасной спицы, 2 изнаночные \*, повторите от \* до \*, 1 краевая;

**2-й и все следующие изнаночные ряды:** лицевые петли провязывайте лицевыми, изнаночные снимайте непровязанными на правую спицу (рабочая нитка на изнанке работы);

**3-й ряд:** 1 краевая, \* 2 изнаночные, 1 петлю снимите, не провязывая, на запасную спицу на лицо работы, про-

вяжите 1 изнаночную, затем 1 лицевую с запасной спицы \*, повторите от \* до \*, 1 изнаночная, 1 краевая;

**5-й ряд:** 1 краевая, 1 лицевая, \* 2 изнаночные, 1 петлю снимите, не провязывая, на запасную спицу на лицо работы, провяжите 1 изнаночную, затем 1 лицевую с запасной спицы \* повторите от \* до \*, 1 краевая;

**7-й ряд:** 1 краевая, \* 1 петлю снимите на запасную спицу на лицо работы, провяжите 1 изнаночную, затем 1 лицевую с запасной спицы, 2 изнаночные \*, повторите от \* до \*, 1 лицевая, 1 краевая;

**9-й ряд:** 1 краевая, 1 изнаночная, \* 1 петлю снимите, не провязывая, на запасную спицу на лицо работы, провяжите 1 изнаночную, затем 1 лицевую с запасной спицы, 2 изнаноч-

ные \*, повторите от \* до \*, 1 краевая;

**11-й ряд:** 1 краевая, \* 2 изнаночные, 1 петлю снимите, не провязывая, на запасную спицу на лицо работы, провяжите 1 изнаночную, затем 1 лицевую с запасной спицы \*, повторите от \* до \*, 1 изнаночная, 1 краевая;

**13-й ряд:** 1 краевая, \* 2 изнаночные, провяжите сначала 2-ю петлю лицевой, затем, не снимая со спицы, 1-ю петлю изнаночной \*, повторите от \* до \*, 1 изнаночная, 1 краевая;

**15-й ряд:** 1 краевая, 1 изнаночная, \* провяжите сначала 2-ю петлю лицевой, затем, не снимая со спицы, 1-ю петлю изнаночной, 2 изнаночные \*, повторите от \* до \*, 1 краевая;

**17-й ряд:** 1 краевая, \* провяжите сначала 2-ю петлю лицевой, затем, не снимая со спицы, 1-ю петлю изнаночной, 2 изнаночные \*, повторите от \* до \*, 1 лицевая, 1 краевая;

**19-й ряд:** 1 краевая, 1 лицевая, \* 2 изнаночные, провяжите сначала 2-ю петлю лицевой, затем, не снимая со спицы, 1-ю петлю изнаночной \*, повторите от \* до \*, 1 краевая;

**21-й ряд:** 1 краевая, \* 2 изнаночные, провяжите сначала 2-ю петлю лицевой, затем не снимая со спицы, 1-ю петлю изнаночной \*, повторите от \* до \*, 1 изнаночная, 1 краевая;

**23-й ряд:** 1 краевая, 1 изнаночная, \* провяжите сначала 2-ю петлю лицевой, затем, не снимая со спицы, 1-ю петлю изнаночной, 2 изнаночные \*, повторите от \* до \*, 1 краевая.

Рисунок повторяется с 1-го по 24-й ряд.

#### «Широкая резинка».

**1-й ряд:** чередуйте 3 изнаночные и 1 лицевую;

**2-й ряд:** 1 петлю снимайте непровязанной на правую спицу (нитка перед петлей), 3 лицевые.

Рисунок повторяется по 1-му и 2-му ряду.

**Плотность вязки:** 20 петель в ширину и 24 ряда в высоту равны 10 см.

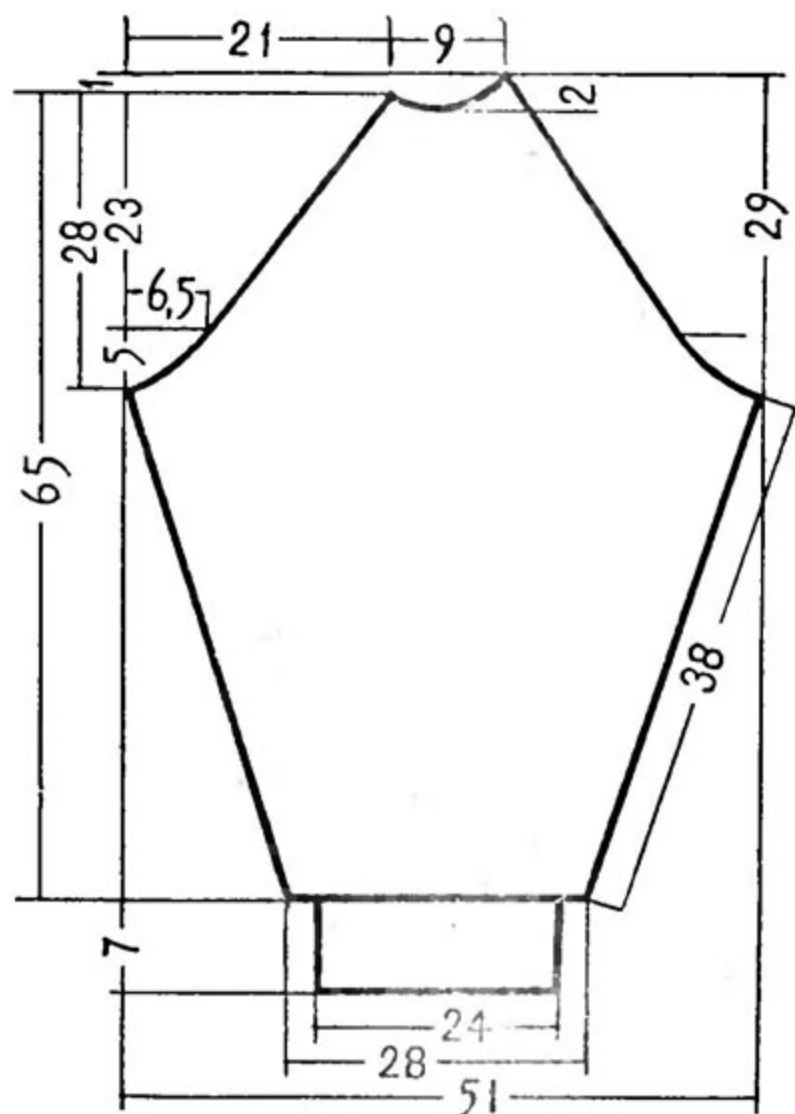
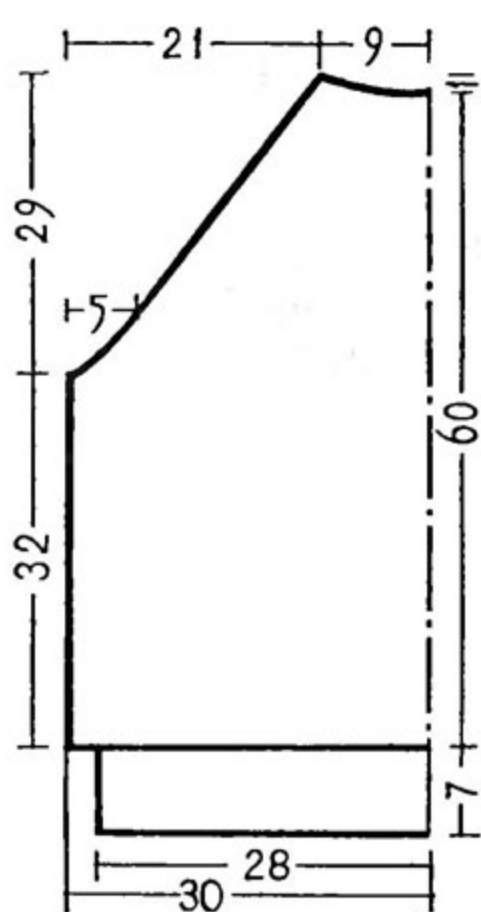
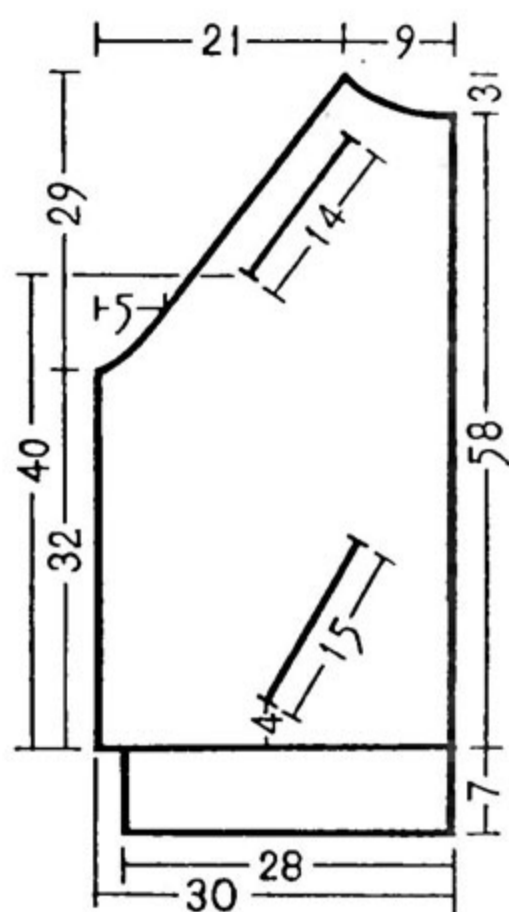

## ОПИСАНИЕ РАБОТЫ

**Правая полочка.** Наберите 61 петлю на спицы 4 мм и провяжите 7 см резинкой 1 X 1. Перейдите на спицы 5 мм и вяжите рисунком «зигзаг». На 4 см от конца резинки начните выполнение косого кармана. Довяжите лицевой ряд до последних 26 петель и снимите их на большую английскую булавку. \* Поверните работу наизнанку, первую петлю снимите непровязанной на правую спицу, вторую провяжите изнаночной и протяните через снятую петлю. Довяжите изнаночный ряд до конца, поверните работу налицо, провяжите ряд до последних двух петель, которые провяжите вместе лицевой. \* Повторяйте от \* до \*, пока не будут закрыты 17 петель на разрез кармана. Снимите на английскую булавку 18 петель от начала ряда и оставьте их без провязывания. Наберите на запасные спицы 17 петель и вяжите 4 см чулочной вязкой подкладку для кармана. Присоедините эти петли к 26 петлям, оставленным на английской булавке. Далее вяжите все петли узором «зигзаг», пока количество рядов не достигнет высоты верхней части скоса кармана. Присоедините эти петли к 18 петлям от начала ряда, оставленным на английской булавке. Продолжайте выполнение полочки на всех петлях.

На 32-м см от конца резинки начните закрывать на пройму 3, 3, 2, 1 и 1 петлю через ряд.

Петли на линию реглана закрывайте равномерно по выкройке, пока на спицах не останется 18 петель для горловины.

На 40-м см от конца резинки начните выполнять второй карман по описанию первого. На 58-м см от конца резинки закройте для горловины 6 петель и 4 раза по 3 петли через ряд.

Левая полочка вяжется в зеркальном отражении, но с одним нижним карманом.

**Спинка.** Наберите 121 петлю на спицы 4 мм, провяжите 7 см резинкой 1 X 1. Перейдите на спицы 5 мм и вяжите рисунком «зигзаг». Убавления петель на проймы, линии реглана выполняйте по описанию полочки. Для горловины закройте средние 16 петель одновременно и еще по 4, 3, 2 и 1 петле через ряд с обеих ее сторон.

**Рукава.** Наберите 55 петель на спицы 4 мм и провяжите 7 см резинкой 1 X 1. Перейдите на спицы 5 мм, вяжите «широкой резинкой», равномерно прибавляя петли по выкройке до тех пор, пока на спицах будет 101 петля. На 38-м см от конца резинки начните закрывать с обеих сторон на проймы по 4, 3, 3, 2 и 1 петле через ряд.

Петли на линию реглана закрывайте равномерно по выкройке, пока на спицах не останется 19 петель. Следите, чтобы краевые петли были лицевыми и подчеркивали линию реглана. Убавления петель делайте, провязывая после краевых по 2 петли вместе изнаночной петлей.

**Воротник.** Наберите 115 петель на спицы 4 мм и вяжите 10 см резинкой 1 X 1. В 3-м ряду прибавьте петли, провязав в четырех местах на равных расстояниях друг от друга из 1 лицевой петли по 3 петли — 1 лицевую, 1 накид и 1 лицевую. В следующем ряду все накиды провяжите лицевыми перевернутыми. На 10-м см убавьте петли, провязав в тех же местах вместе изнаночной петлей 1 изнаночную, 1 лицевую и 1 изнаночную петлю.

**Сборка.** Готовые детали наколите на выкройку и, сбрызнув водой, дайте им просохнуть. Сшейте боковые швы и рукава. Вставьте рукава в проймы и пришейте их по линии реглана так, чтобы выделить дорожку крайних лицевых петель. Сложите воротник вдвое, верхнюю половину воротника пришейте налицо, а нижнюю — наизнанку горловины. Вставьте «молнии».

М. ГАЙ-ГУЛИНА.  
По материалам журнала  
«Модисше Машен» (ГДР).