

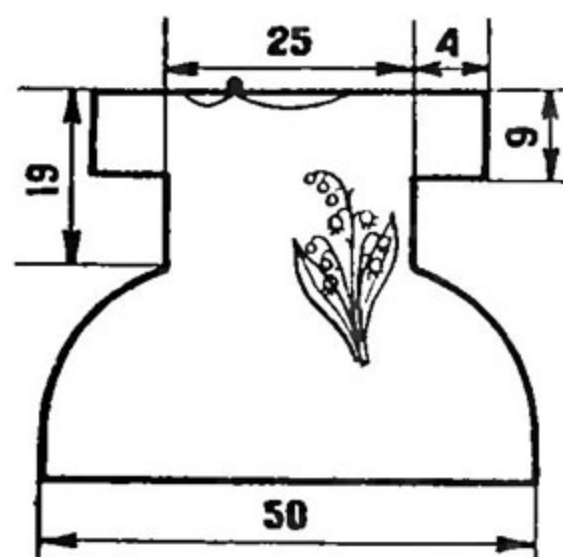

ДЛЯ ТЕХ, КТО ВЯЖЕТ

Эти модели разработаны и выполнены конструктором-модельером Т. В. ФЕДОРЕНКО, преподавателем курсов вязания из Москвы.

ПЛАТЬЕ ДЛЯ РЕБЕНКА 3—4-х ЛЕТ



Материал: 150 г хлопчатобумажной пряжи, можно использовать нити от старых распущенных колготок. Спицы 1,5 мм.

ОПИСАНИЕ РАБОТЫ

Спинка и перед платья вяжутся одинаково. Модель выполняется в вертикальном направлении.

Наберите 130 петель вспомогательной нитью, провяжите 5 рядов чулочной вязкой, затем перейдите на ос-

новную нить и провяжите 2 ряда. Следующие 2 ряда вяжите только на первых 70 петлях. Снова вяжите 2 ряда на 130 петлях и 2 ряда на 70 петлях. Чередую таким образом ряды, провяжите 140 рядов лифа и 280 рядов юбки, в результате юбочка будет шире лифа в два раза. Вязание заканчивайте 10 рядами вспомогательной нитью.

Когда спинка и перед будут связаны, прогладьте через мокрую ткань края изделия. Правое плечо соедините крючком полустолбиками, а левое оставьте для застежки. Распустите вспомогательную нить и наберите сверху для рукава 30 петель спинки и 30 петель полочки. Оставшиеся петли, чтобы не распустились, наденьте иглой на нить. Провяжите 30 рядов рукавов и петли свободно закройте. Горловину, рукава, низ юбки отделайте рюшем.

Рюш.

1-й ряд: столбики без накида;

2-й ряд: * из одной петли первого ряда 2 столбика с накидом *. Повторяйте от * до * до конца обвязки;

3-й ряд: * из одной петлн второго ряда нитью белого цвета 2 столбика без накида *. Повторяйте от * до * до конца обвязки.

Платье отделано букетиком ландышей, связанных крючком.

Цветы: 3 воздушные петли соедините в кольцо полустолбиком. Кольцо обвяжите столбиками без накида. В начале обвязки через пет-



лю провяжите 4 «пико» из трех воздушных петель.

Листья: наберите 30 воздушных петель и обвяжите их следующим образом: * 2 полустолбика, 3 прочных столбика, 3 столбика с накидом, 3 столбиков с двумя накидами, 3 столбика с накидом, 3 прочных столбика, 3 столбика без накида и 2 полустолбика *. Вторую сторону цепочки обвязывайте, повторяя от * до *.

ГОЛЬФЫ

Материал: 100 г хлопчатобумажной пряжи. Крючок 1,5 мм.

ОПИСАНИЕ РАБОТЫ

Гольфы вяжите по кругу. Каждый ряд начинайте с двух петель подъема и заканчивайте полустолбиком.

Наберите 3 воздушные петли и соедините их в кольцо полустолбиком.

1-й ряд: обвяжите кольцо десятью столбиками с накидом;

2-й ряд: в каждую петлю первого ряда по 2 столбика с накидом;

3-й ряд: в каждую петлю второго ряда по 2 столбика с накидом;

4-й ряд: над каждым столбиком третьего ряда по одному столбику с накидом;

5-й ряд: как 4-й ряд;

6-й ряд: * над четырьмя столбиками пятого ряда 4 столбика с накидом, воздушная петля, пропустите 3 петли предыдущего ряда, в четвертую петлю провяжите кустик — 3 столбика с накидом, 2 воздушные петли и 3 столбика с накидом, воздушная петля, пропустите 3 петли предыдущего ряда *. Провяжите 4 столбика с накидом над четырьмя столбиками предыдущего ряда. Далее повторяйте до конца ряда от * до *.

С 7 по 14-й ряд: вяжите как 6-й ряд;

15-й ряд (в этом ряду вывязывайте отверстие для пятки): 2 столбика с накидом, 20 воздушных петель (очень слабо), пропустите в предыдущем ряду 2 кустика и плотную дорожку между ними и провяжите два последних столбика плотной дорожки столбиком с накидом.

16-й ряд и все последующие — по описанию пятнадцатого ряда.

Пятка. Вяжите по кругу без петель подъема столбиками с накидом, делая в каждом ряду убавления.

1-й ряд: 40 столбиков с накидом;

2-й ряд: 30 столбиков с накидом;

3-й ряд: 20 столбиков с накидом;

4-й ряд: 10 столбиков с накидом;

5-й ряд: все петли провяжите вместе.

Для завязки наберите цепочку из 100 воздушных петель, по краям прикрепите кисточки. При обвязке последнего ряда гольфа столбиками без накида вяжите завязки.

Высота гольфов — по желанию. Если нужна прибавка на икры, сделайте ее, провязывая вместо двух воздушных петель три.

Вязка крючком не эластична, поэтому вяжите рыхло, не затягивая. Делайте в процессе вязки примерки.

САРАФАН ДЛЯ РЕБЕНКА 2—3-Х ЛЕТ

Материал: 100 г хлопчатобумажной пряжи, крючок и спицы 1,5 мм.

ОПИСАНИЕ РАБОТЫ

Лиф сарафана. Вяжите крючком 1,5 мм. Наберите 155 воздушных петель:

1-й ряд: * 2 столбика с накидом, 2 воздушные петли *. Повторяйте от * до * до конца ряда;

2-й ряд: * под двумя столбиками с накидом 2



столбика без накида, а под двумя воздушными петлями 2 воздушные петли *. Повторяйте от * до * до конца ряда.

Все последующие нечетные ряды вяжите по описанию первого ряда, а четные — по описанию второго ряда.

Провязав 18 рядов, начните обвязывать лиф столбиками без накида. Четыре первых ряда обвязки вяжите нитью основного цвета, пятый ряд — более светлым тоном и шестой, последний ряд нитью белого цвета, вывязывая через каждые пять столбиков без накида «пико» из трех воздушных петель.

Для бретелек наберите 50 воздушных петель и обвяжите их пятью рядами стол-

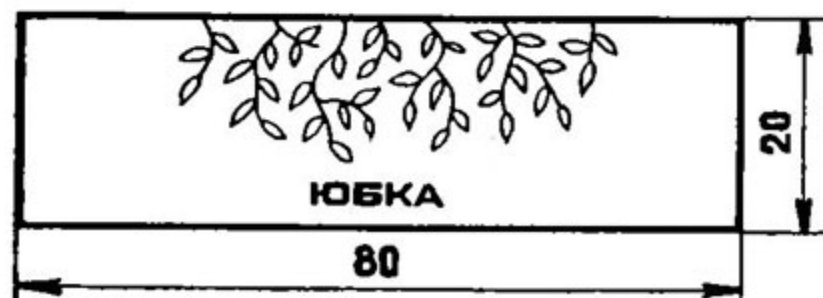
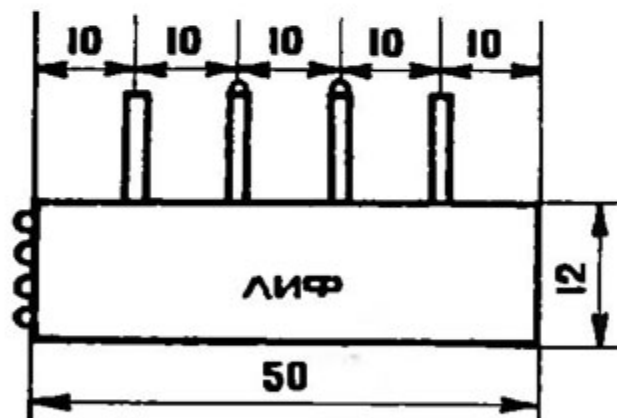

ПАНАМА

Материал: 100 г хлопчатобумажной пряжи. Крючок 1,5 мм.

ОПИСАНИЕ РАБОТЫ

Наберите 10 петель и соедините их в кольцо полустолбиком. Далее вяжите по кругу с петлями для подъема.

1-й ряд: 30 столбиков с накидом;

2-й ряд: над каждым столбиком первого ряда 1 столбик без накида;

3-й ряд: над каждым столбиком второго ряда столбик с накидом, в промежутке 1 воздушная петля;

С 4 по 7-й ряд: вяжите как третий;

8-й ряд: над каждым столбиком седьмого ряда столбик с накидом, в промежутке 2 воздушные петли;

9-й ряд: над каждым столбиком восьмого ряда

столбик с накидом, в промежутке 3 воздушные петли;

10-й ряд: под каждую арочку девятого ряда по 4 столбика с накидом;

11-й ряд: * столбик с накидом, 1 воздушная петля, 1 петлю предыдущего ряда пропустите *, повторяйте от * до *;

С 12 по 16-й ряд: вяжите как одиннадцатый;

17-й ряд (поля): по 2 столбика с накидом под каждую арочку;

18-й ряд: столбики с накидом, делая прибавки через 10 петель;

С 19 по 22-й ряд: вяжите как восемнадцатый;

23-й ряд (обвязка полей): *столбик с накидом, в промежутке 2 воздушные петли, две петли предыдущего ряда пропустите *, повторяйте от * до *.

24-й ряд: столбики без накида, под каждую арочку 4 петли.

биков без накида нитью основного цвета, не забывая делать прибавки на концах. Последние ряды обвязывайте, как в лифе. Бретельки застегиваются сверху, но можно сделать их подлиннее и завязывать бантом.

Петли для застежки лифа и на бретельках выполняются при обвязке последнего ряда, каждая петля — 4 воздушные петли.

Юбка. Вяжите спицами 1,5 мм. Наберите 200 петель и провяжите чулочной вязкой 100 рядов. Готовую юбочку обвяжите двумя рядами столбиков без накида, первый ряд нитью более светлого тона, чем основной, а второй — белого цвета с «пико» из трех воздушных петель.

Сборка. Юбку с лифом можно сшить на машинке или соединить крючком полустолбиками, а бретели пришить на руках.