

Раздел ведет
М. ГАЙ-ГУЛИНА.



редуя цветные полосы. Провязав 48 см, закройте подряд все петли.

Спинка. Вяжите по описанию переда.

Кокетка. Выполняется вместе с рукавами, цветные полосы идут в поперечном направлении.

Наберите на спицы 115 петель синей шерсти для кокетки, вяжите чулочной вязкой, чередуя полосы. С первого же ряда прибавляйте с обеих сторон для рукавов 8 раз по 6 петель, а затем сразу по 36 петель (на спицах после прибавлений будет 283 петли).

На 17 см закройте средние 29 петель для горловины спинки, после этого выполняйте каждую половину кокетки отдельно, закрывая для горловины еще 3 раза по 4 петли в каждом втором ряду (на обеих половинах будет после убавления по 115 петель). Теперь начните прибавлять для выреза горловины переда: 14 раз по 1 петле и 18 раз, чередуя по 2 и 1 петле в каждом втором ряду. На 33 см закройте по краю рукава подряд 36 петель, затем 8 раз по 6 и, наконец, последние 72 петли в одном ряду.

Вторая половина кокетки вяжется в зеркальном отражении.

ДЛЯ ТЕХ, КТО ВЯЖЕТ

ЖЕНСКИЙ ПУЛОВЕР С МАТРОССКИМ ВОРОТНИКОМ

(размер 48)

Для выполнения модели понадобится около 300 г синей и 100 г белой шерсти. Спицы 3 мм.

Вязка чулочная. Чередование цветных полос: 4 ряда синей и 2 ряда белой шерсти.

Плотность вязки: 24 петли в ширину и 34 ряда в высоту равны 10 см.

Перед и спинка до кокетки выполняются от бока к боку (см. стрелку на чертеже).

ОПИСАНИЕ РАБОТЫ

Перед. Наберите на спицы 77 петель синей шерсти, вяжите чулочной вязкой, че-

Чертеж выкройки женского пуловера: вверху — перед и спинка, $\frac{1}{2}$ воротника, внизу — $\frac{1}{2}$ кокетки и рукав.

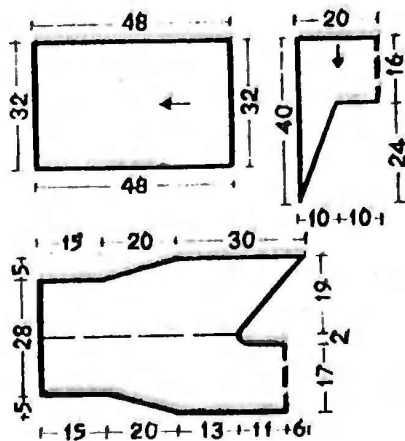

Воротник. Наберите на спицы 157 петель синей шерсти и вяжите 16 см резинкой 1 × 1. Затем закройте средние 77 петель для горловины и закончите обе половины воротника отдельно, убавляя со стороны выреза горловины 40 раз по 1 петле в каждом втором ряду.

Вторая половина воротника вяжется в зеркальном отражении.

Сборка. Сшейте боковые швы переда и спинки. Наберите по низу пуловера 210 петель синей шерсти и провяжите по кругу 6 см резинкой 1 × 1. По низу рукава наберите для манжеты 87 петель синей шерстью и провяжите 10 см резинкой 1 × 1. Сшейте швы рукавов и аккуратно пришейте кокетку с рукавами к спинке и переду. Наложите и прикрепите правый конец воротника на левый.

ПУЛОВЕР ДЛЯ МАЛЬЧИКА

11 — 13 ЛЕТ

Приготовьте около 150 г темно-синей и 100 г белой шерсти. Спицы 3 мм.

Вязка чулочная. Чередование полос: 24 ряда белой и 24 ряда синей шерстью.

Орнамент вывязывается на спицах или по окончании работы вышивается петельным швом по прилагаемой схеме.

Плотность вязки: 24 петли в ширину и 34 ряда в высоту равны 10 см.

Схема вывязывания или вышивания орнамента.

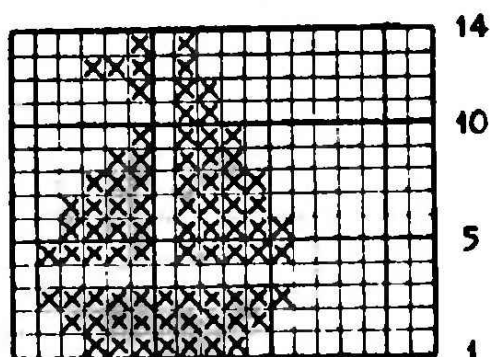

□ ТЕМНО-СИНИЙ
 ☒ БЕЛЫЙ

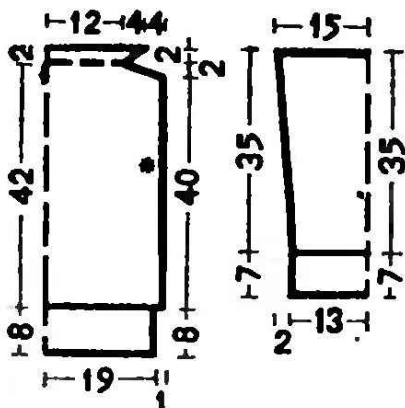

Чертеж выкройки детского пуловера: слева — $\frac{1}{2}$ переда и спинки, справа — $\frac{1}{2}$ рукава.

ОПИСАНИЕ РАБОТЫ

Спинка. Наберите на спицы 95 петель синей шерсти и провяжите 8 см резинкой 1 × 1. Затем перейдите на чулочную вязку, чередуя цветные полосы.

На 40 см от конца резинки закройте с обеих сторон на плечи 1 раз по 7 и 2 раза по 6 петель в каждом втором ряду. На 42 см прибавьте с обеих сторон для подшивки горловины 3 раза по 4 петли в каждом втором ряду и закройте подряд все петли.

Перед. Вяжите по описанию спинки, на второй синей полосе выполните белой шерстью орнамент «кораблики». Начните орнамент с 7-го ряда синей полосы, оставив в начале и в конце ряда по 6 синих петель, расстояние между «корабликами» — 7 петель.

Рукава. Наберите на спицы 63 петли синей шерсти и провяжите 7 см резинкой 1 × 1, затем перейдите на чулочную вязку, начав с синей полосы и прибавляя с обеих сторон 5 раз по 1 петле в каждом двадцатом ряду.

На 35 см от конца резинки закройте все петли в одном ряду.

Сборка. Готовые детали наложите на выкройку и, накрыв мокрой тканью, дайте просохнуть. Сшейте швы. Пришейте рукава к местам, отмеченным звездочкой на чертеже. Подогните внутрь подшивку горловины и подшейте ее незаметным швом.

По материалам журнала
«Нойе моде» (ФРГ).