



Рисунок повторяется с 1-го по 24-й ряд.

Плотность вязки: 18 петель в ширину и 26 рядов в высоту образуют квадрат со стороной 10 см. Внимание! Выполненный образец необходимо простирнуть, так как все цифры, приведенные в описании, даны по выстиранному образцу.

ОПИСАНИЕ РАБОТЫ

Цифры, заключенные в скобки, относятся к большему размеру.

Спинка. Наберите 86 (98) петель на спицы 3,5 мм и провяжите 6 см резинкой 2×2. В последнем ряду резинки прибавьте равномерно 13 петель, поднимая на левую спицу нитку, лежащую между двумя петлями, и провязывая ее лицевой перевернутой. Затем перейдите на спицы 4,5 мм и вяжите рельефным узором по схеме.

На 55-м см от конца резинки закройте все петли одну за другой. Из них на каждое плечо придется по 32 (36) петли; средние 35 (39) петель образуют горловину.

Перед. Вяжите по описанию спинки. На 44-м см от конца резинки закройте для горловины средние 11 (15) петель. Далее вяжите каждую половину переда отдельно, закрывая для округления горловины с обеих ее сторон 1 раз 4, 1 раз 3, 1 раз 2 и 3 раза по 1 петле в каждом втором ряду. Петли на плечи закройте на той же высоте, как на спинке.

Чертеж выкройки пуловера с рельефным узором (размеры 44 и 50).

ДЛЯ ТЕХ, КТО ВЯЖЕТ

ПУЛОВЕР С РЕЛЬЕФНЫМ УЗОРОМ (Размеры 44 и 50)

Для выполнения такого пуловера понадобится около 600 (700) г хлопчатобумажной пряжи. Спицы прямые — 3,5 и 4,5 мм, кольцевые — 3,5 мм длиной 40 см.

Вязка.

Резинка 2×2 (чередование двух лицевых и двух изнаночных петель).

Рельефный узор. Наберите число петель, кратное

12 плюс 3 петли. Вяжите по схеме, на которой указаны лицевые ряды, изнаночные ряды провязывайте изнаночными петлями.

Узор начинайте петлями, стоящими перед первой стрелкой, затем в зависимости от количества петель повторяйте его несколько раз от первой до второй стрелки и заканчивайте петлями, стоящими после второй стрелки.



Схема рельефного узора.



- ⊕ - краевая петля
- ▮ - лицевая
- - изнаночная
- ⊙ - накид
- ▤ - 2 петли вместе лицевой

Рукава. Наберите 38 (46) петель на спицы 3,5 мм и провяжите 7 см резинкой 2×2. В последнем ряду резинки прибавьте равномерно 13 (17) петель. Затем перейдите на спицы 4,5 мм и вяжите рельефным узором по схеме, прибавляя с обеих сторон 22 раза по 1 петле в каждом четвертом и 2 раза по 1 петле в каждом втором ряду (20 раз в каждом четвертом и 2 раза в каждом шестом ряду).

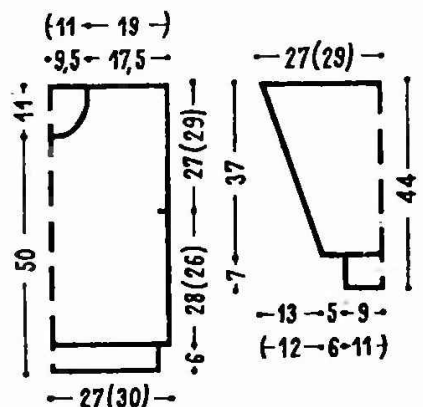
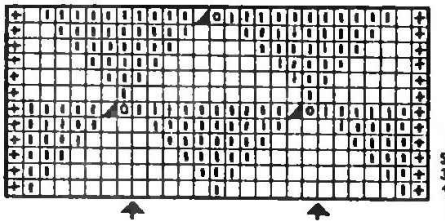
На 37-м см от конца резинки закройте все петли.

Сборка. Готовые детали простирните и, наколотив на выкройку, дайте просохнуть. Сшейте плечевые швы. На кольцевые спицы наберите вокруг горловины 104 (116) петель, провяжите 9 кругов резинкой 2×2 и закройте все петли в ритме резинки. Вставьте рукава в проймы и сшейте боковые и рукавные швы.

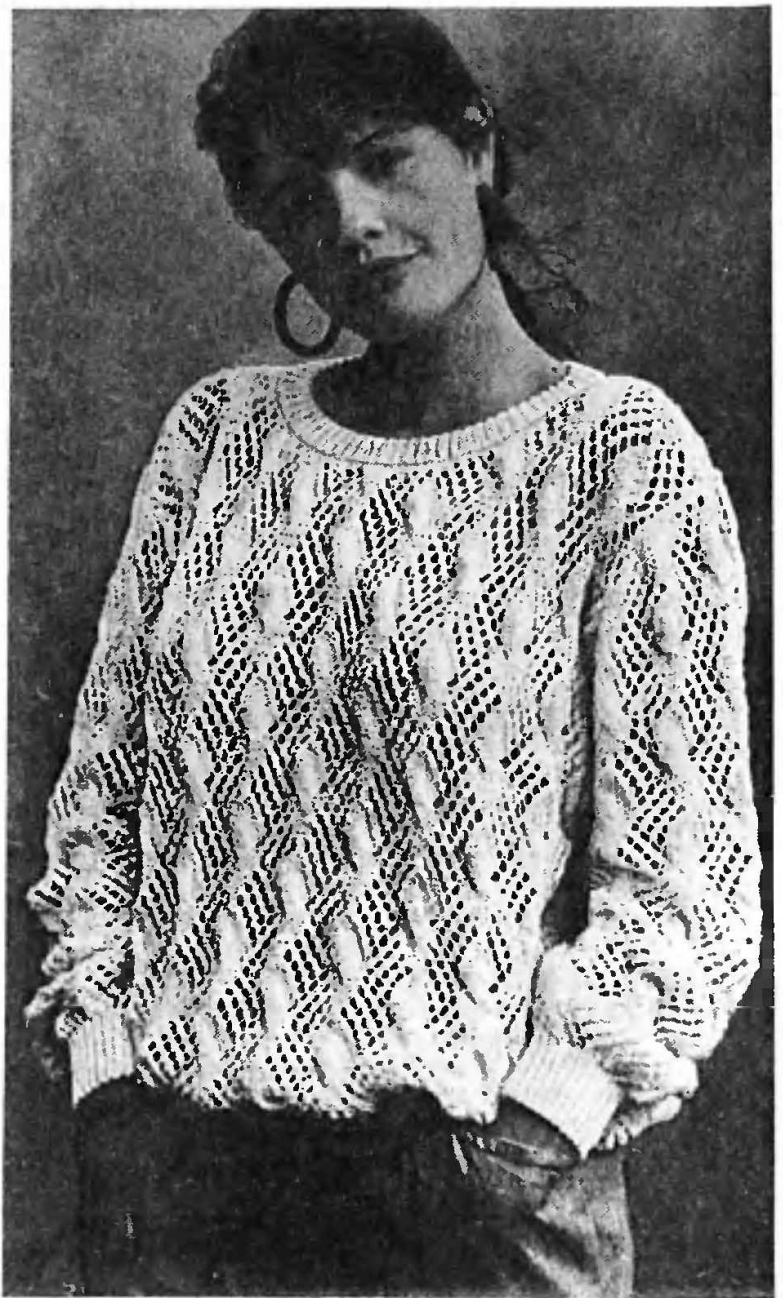

ПУЛОВЕР С АЖУРНЫМ РИСУНКОМ
(Размеры 42—44 и 48—50)

М. ГАЙ-ГУЛИНА.
По материалам журнала «Бурда» (ФРГ).

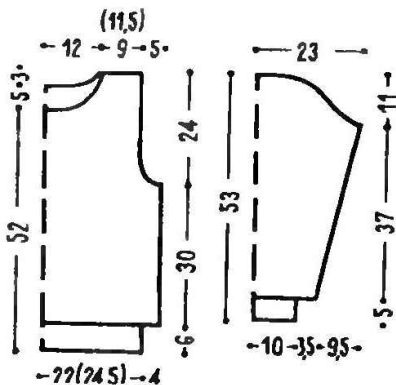

Чертеж выкройки пуловера с ажурным рисунком (размеры 42—44 и 48—50).

Схема ажурного узора.
А — А — размер 42—44.
Б — Б — размер 48—50.

Чтобы связать такой пуловер, понадобится 700 (750) г хлопчатобумажной пряжи. Спицы прямые — 2,5 и 3,5 мм, кольцевые — 2,5 мм длиной 40 см.

Вязка.

Резинка 1×1.

Ажурный рисунок. Вяжите по схеме, на которой указаны только лицевые ряды, изнаночные ряды провя-

- - лицевая петля
- ⊙ - накид
- ▤ - 2 вместе лицевой
- ▥ - 1 петлю снимите, провяжите вторую лицевой, протяните через снятую
- ▧ - 1 петлю снимите, 2 провяжите вместе лицевой, протяните через снятую
- ▨ - 4 петли снимите на дополнительную спицу перед вязанием, провяжите 3 лицевые, затем 4 лицевые с дополнительной спицы

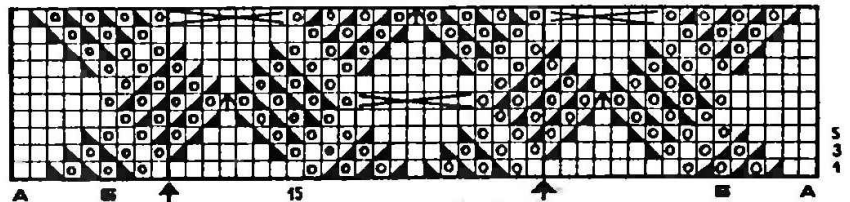

вайте изнаночными петлями.

Узор начинайте петлями, стоящими перед первой стрелкой, затем в зависимости от количества петель повторяйте его несколько раз от первой до второй стрелки и заканчивайте петлями, стоящими после второй стрелки.

Рисунок повторяется с 1-го по 20-й ряд.

Плотность вязки: 22 петли в ширину и 29 рядов в высоту образуют квадрат со стороной 10 см.

ОПИСАНИЕ РАБОТЫ

Цифры, заключенные в скобки, относятся к большему размеру.

Спинка. Наберите 102 (114) петли на спицы 2,5 мм и провяжите 6 см резинкой 1×1. В последнем ряду резинки прибавьте равномерно 13 петель, поднимая на левую спицу нитку, лежащую между двумя петлями, и провязывая ее лицевой перевернутой. Затем перейдите на спицы 3,5 мм и вяжите ажурным рисунком по схеме, расположив

его следующим образом: 16 (11) петель для симметрии, 4 (5) раза повторите раппорт, 9 (4) петель для симметрии.

На 36-м см от начала работы закройте с обеих сторон на проймы в каждом лицевом ряду 1 раз 3, 3 раза по 2 и 2 раза по 1 петле. На 57-м см начните выполнение горловины: закройте центральные 21 петлю, а затем в каждом лицевом ряду с обеих сторон еще 1 раз 8, 1 раз 6 и 1 раз 2 петли.

На 60-м см закройте оставшиеся на плечи петли.

Перед. Вяжите аналогично спинке. На 52-м см от начала работы закройте для горловины центральные 15 петель. Далее вяжите каждую половину переда отдельно, закрывая для закругления горловины с обеих ее сторон 1 раз 4, 2 раза по 3, 3 раза по 2 и 3 раза по 1 петле в каждом лицевом ряду. Петли на плечи закройте на той же высоте, как на спинке.

Рукава. Наберите 48 пе-

тель на спицы 2,5 мм и свяжите 5 см резинкой 1×1. В последнем ряду резинки прибавьте равномерно 13 петель. Затем перейдите на спицы 3,5 мм и вяжите ажурным рисунком по схеме, расположив его следующим образом: 2 раза раппорт, 15 петель 3-го раппорта. По мере вязания прибавляйте с обеих сторон в каждом четвертом ряду 3 раза по 1 петле, а затем 18 раз по 1 петле, чередуя прибавки в каждом четвертом и каждом шестом ряду.

На высоте 42 см от начала работы закройте на окат рукава с обеих сторон в каждом лицевом ряду 1 раз 4, 4 раза по 3, 8 раз по 2, 2 раза по 3 и 1 раз 4 петли. Оставшиеся петли закройте в один прием.

Сборка. Сшейте все швы, вшейте рукава. Наберите вокруг горловины 138 петель и провяжите 3 см резинкой 1×1. Закройте все петли в ритме резинки.

Е. ГУКОВА.

По материалам журнала
«Сандра» (ФРГ).