

## ЖИЛЕТ

### ИЗ ОСТАТКОВ ШЕРСТИ

(для девочки 10—12 лет)

Для этой модели понадобится по 50 г голубой, светло-синей, темно-синей и красной шерсти (цвета можно менять в зависимости от имеющихся остатков). Спицы 3 мм и толстая штопальная игла.

**Образец вязки:** платочная — лицевыми петлями по лицу и изнанке работы. Два ряда такой вязки образуют одну «грядку».

**Плотность вязки:** 15 петель в ширину и 30 рядов в высоту равны квадрату 6×6 см.

#### ОПИСАНИЕ РАБОТЫ

Приготовьте по чертежу выкройки полочек и спинки жилета и разметьте на них все квадраты и детали. Затем свяжите по образцу 14 голубых, 15 темно-синих и 17 светло-синих квадратов размером 6×6 см каждый. Кроме того, выполните детали, образующие скосы плеч, полочек и спинки (см. на чертеже деталь 2), детали горловины полочек (деталь 1) и детали, образующие расширение плеча (деталь 3).

**Скос плеча (4 детали):** наберите на спицы 15 петель для одной детали и вяжите по образцу. На 24-м ряду закройте 3 раза по 5 петель в каждом втором ряду.



## ДЛЯ ТЕХ, КТО ВЯЖЕТ

Раздел ведет М. ГАЙ-ГУЛИНА.

### ЖИЛЕТ

(для мальчика 4—6 лет)

По 50 г салатной, зеленой, синей, желтой, красной и белой шерсти.

**Образец вязки и плотность вязки** — те же.

#### ОПИСАНИЕ РАБОТЫ

Сделайте выкройки по чертежу, свяжите по образцу 5 квадратов салатно-

**Горловина (2 детали):** наберите на спицы 15 петель и вяжите по образцу. Начиная с 3-го ряда, закройте 2 раза по 2 и 11 раз по 1 петле в каждом втором ряду.

**Расширение плеча (4 детали):** наберите на спицы 6 петель и вяжите по образцу, прибавляя с одной стороны 6 раз по 1 петле в каждом восьмом ряду. На 10-м см от начала детали закройте для скоса плеча 3 раза по 2 и 2 раза по 2 петли в каждом втором ряду.

**Сборка.** Разложите готовые квадраты и детали по выкройкам и сшейте их по лицу работы двойной красной ниткой косым швом, вводя иголку через каждые две «грядки» платочной вязки. Края жилета и проймы обшейте таким же швом.

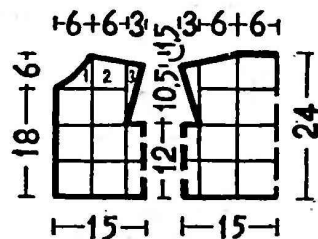
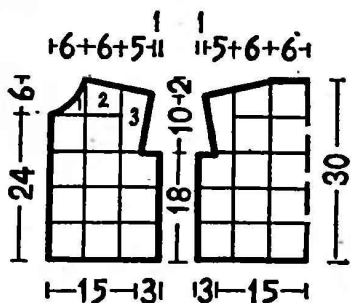

го, 5 зеленого, 7 голубого, 7 синего и 3 желтого цвета.

**Скос плеча** (4 детали — 4 желтых и 4 красных квадрата) и **горловина** вяжутся, как в предыдущей модели.

**Расширение плеча** (4 детали). Наберите на спицы 2 петли темно-синего цвета и вяжите по образцу, прибавляя с одной стороны 6 раз по 1 петле в каждом восьмом ряду. Провязав 10,5 см, закройте 4 раза по 2 петли в каждом втором ряду.

**Сборка.** По описанию предыдущей модели, но квадраты и детали сшиваются двойной ниткой белого цвета.



### САРАФАН

(для девочки 4—5 лет)

Для этой модели нужно около 150 г красной и остатки розовой, синей, бирюзовой и желтой шерсти. Спицы 3 мм.

**Образец вязки I:** чулочная.

**Образец вязки II:** платочная — лицевыми петлями по лицу и изнанке работы. Два ряда образуют одну «грядку».

**Плотность вязки** по образцу I: 26 петель в ширину и 36 рядов в высоту равны 10×10.

### ОПИСАНИЕ РАБОТЫ

**Спинка.** Наберите на спицы 114 петель розовой шерсти и вяжите 8 см низа спинки платочной вязкой (первый ряд будет изнанкой работы). Чередуйте цвета шерсти в следующем порядке: 5 рядов розовой, затем по 6 рядов синей, красной, бирюзовой, желтой, розовой и синей шерсти (каждые 6 рядов составляют три «грядки»). Теперь перейдите на чулочную вязку красной шерстью и, провязав 20 см, провяжите 19 раз каждую пятую и шестую петли вместе лицевой. Оставшиеся 95 петель провяжите 8 см резинкой 1×1 и закройте с обеих сторон на проймы по 5 и 2 раза по 3 петли в каждом втором ряду (останется 73 петли).

По окончании резинки закройте средние 43 петли для горловины и выполните бретельки порознь. Провязав каждую из них по 9 см, закройте на плечи 3 раза по 5 петель.

**Перед.** Вяжите по описанию спинки.

**Сборка.** Готовые детали наколите на выкройку и, накрыв мокрой тканью, дайте просохнуть. Сшейте одно плечо переда со спинкой. Наберите на спицы красной шерстью по краю передней и задней части выреза горловины по 35 петель и по краю бретелек по 49 петель (всего 168 петель) и провяжите 8 рядов платочной вязкой (4 «грядки»), провязывая по углам по 3 петли вместе в каждом втором ряду, затем закройте все петли. Сшейте второе плечо, наберите по краю обеих пройм по 69 петель и провяжите столько же рядов, но без убавлений. Сшейте боковые швы.



### ПУЛОВЕР

(для мальчика 13—15 лет)

Для модели понадобится 600 г шерсти. Спицы прямые и кольцевые 6 мм.

**Образец вязки:** чулочная (лицевыми петлями по лицу и изнаночными по изнанке работы).

**Отделочный жгут** — на 18 петлях плюс 1 краевая.

**1 ряд:** 2 изнаночные, 1 петлю снимите на запасную спицу на лицо работы, провяжите 1 лицевую, затем 1 лицевую с запасной спицы, 2 изнаночные, 6 лицевых, 2 изнаночные, 1 петлю снимите, не провязывая, на изнанку работы, провяжите 1 лицевую, затем 1 лицевую с запасной спицы, 2 изнаночные.

**2-й и все следующие изнаночные ряды:** вяжите по рисунку.

**3 ряд:** вяжите, как 1 ряд.

**5 ряд:** 2 изнаночные, 1 петлю снимите на запасную

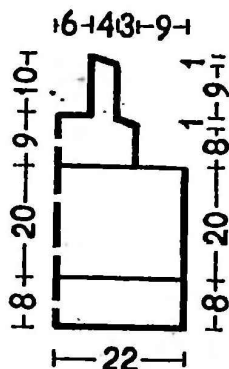

спицу на лицо работы, провяжите 1 лицевую, затем 1 лицевую с запасной спицы, 2 изнаночные, 3 петли снимите на запасную спицу на лицо работы, провяжите 3 лицевые, затем 3 лицевые с запасной спицы, 2 изнаночные, 1 петлю снимите на запасную спицу на изнанку работы, провяжите 1 лицевую, затем 1 лицевую с запасной спицы, 2 изнаночные.

**7 и 9 ряды:** вяжите, как 1 и 3 ряд.

**Плотность вязки:** 15 петель в ширину и 22 ряда в высоту равны 10×10 см.

Перед, спинка и рукава пуловера выполняются на

прямых спицах в поперечном направлении (см. стрелки на чертежах). Кокетка вывязывается после окончания деталей на кольцевых спицах в прямом направлении.

## ОПИСАНИЕ РАБОТЫ

**Спинка.** Наберите на спицы 56 петель и вяжите, распределив петли следующим образом: с 1-й до 37-й петли по образцу, а с 38-й до 55-й по описанию отделочного жгута плюс 1 краевую. Провязав таким образом 44 см, закройте все петли.

**Перед.** Вяжите по списанию спинки.

**Рукава.** Наберите на спицы 19 петель и вяжите с 1-й до 18-й петли по описанию отделочного жгута и в конце ряда 1 краевую. Для скоса рукава прибавьте, накидывая ниткой от клубка после петель жгута, 4 раза по 8 и 2 раза по 9 петель в каждом втором ряду (на спицах будет 69 петель). Дальше вяжите по всем петлям без изменений.

На 26-м см от последнего прибавления закройте у запястья 2 раза по 9 и 4 раза по 8 петель. Оставшиеся 19 петель закройте в одном ряду.

**Кокетка.** Выполняется целиком по кругу.

Наберите на кольцевые спицы 65 петель по ширине спинки, 59 петель по ширине одного рукава, 64 петли по ширине переда и 59 петель по ширине второго рукава (всего 247 петель) и вяжите по образцу. В первом же ряду отметьте нитками другого цвета шестую, а затем 18 раз каждую тринадцатую петлю (места убавлений для горловины). Теперь вяжите, убавляя 9 раз по 1 петле в каждом четвертом ряду, провязывая отмеченную петлю один раз вместе с предыдущей и один раз вместе со сле-

дующей за ней петлей. Для этого одну петлю снимайте непровязанной, затем провязывайте 1 лицевую и протягивайте ее через снятую петлю.

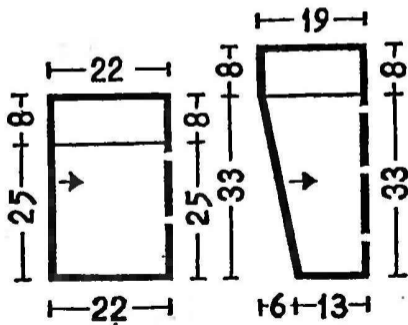

На 17-м см от начала кокетки останется 76 петель, которые провяжите еще 3 см резинкой  $2 \times 2$  и закройте петли в ритме резинки.

**Сборка.** Наберите на прямые спицы ниткой от клубка по 66 петель по низу переда и спинки пуловера и провяжите 3 см резинкой  $2 \times 2$ . По низу рукавов наберите по 40 петель для манжет и провяжите 8 см также резинкой  $2 \times 2$ . Сшейте боковые и рукавные швы.

По материалам журнала «Нойе моде» (ФРГ).