



номерно прибавьте 8 петель. Орнамент, чередование полос и пройму выполните по описанию спинки. На 51-м см от конца резинки закройте для горловины 10, 3 и 4 раза по 1 петле в каждом втором ряду. На 61-м см закройте 29 петель на плечо.

Левая полочка. Выполняется по описанию правой, но в зеркальном отражении.

Рукава. Наберите 44 петли красной пряжей и провяжите 6 см резинкой 1×1 , чередуя цвета по описанию спинки. Перейдите на чулочную вязку белой пряжей и в первом же ряду равномерно прибавьте 16 петель. Затем вяжите, прибавляя с обеих сторон 23 раза по 1 петле в каждом четвертом ряду. На 41-м см от конца резинки вяжите, чередуя полосы в следующей после-

Фрагмент орнамента.

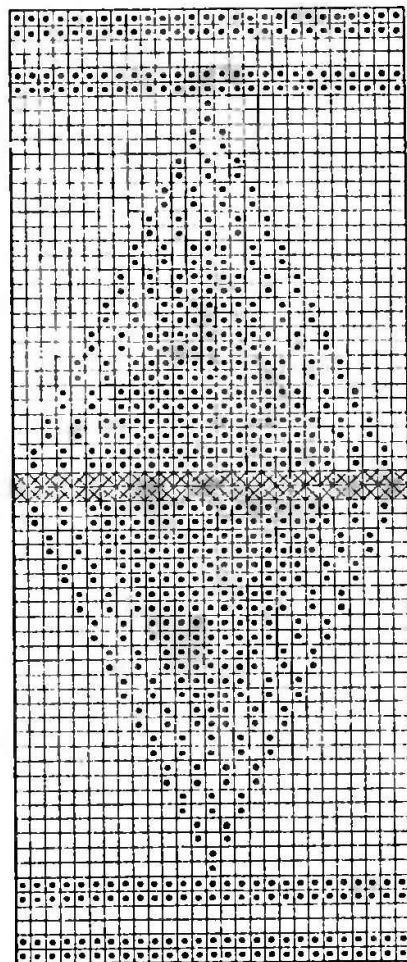

- белая пряжа (чулочная вязка);
- красная пряжа (чулочная вязка);
- белая пряжа (платочная вязка).

ДЛЯ ТЕХ, КТО ВЯЖЕТ

МУЖСКАЯ КУРТКА (размер 50—52).

Для выполнения модели потребуется 650 г белой и 250 г красной пряжи. Спицы 4 мм. Разъемный замок «молния» длиной 65 см.

Вязка: резинка 1×1 , чулочная и платочная.

Орнамент выполняется по схеме.

Плотность вязки: 21 петля в ширину и 28 рядов в высоту равны 10 см.

ОПИСАНИЕ РАБОТЫ

Спинка. Наберите 92 петли красной пряжей. Вяжите 6 см резинкой 1×1 , чередуя полосы в следующей последовательности: 3 ряда красной, 2 ряда белой, * 2 ряда красной и 2 ряда белой *. Повторите от * до

* еще 3 раза. Далее перейдите на чулочную вязку белой пряжей и в первом же ряду равномерно прибавьте 16 петель. На 11,5 см от конца резинки начните выполнение орнамента по схеме. Закончив орнамент, снова вяжите цветные полосы: * 12 рядов белой, 2 ряда красной, 12 рядов белой, 2 ряда красной, 2 ряда белой и 2 ряда красной пряжей *. Повторите от * до * еще 1 раз, затем провяжите 8 рядов чулочной вязкой.

На 36-м см от конца резинки закройте с обеих сторон по 6 петель на проймы. На 61-м см закройте оставшиеся петли.

Правая полочка. Наберите 46 петель красной пряжей. Провяжите 6 см резинкой 1×1 , чередуя цветные полосы по описанию спинки. Перейдите на чулочную вязку и в первом же ряду рав-

ЖЕНСКИЙ ПУЛОВЕР

[размер 46—48].

Приготовьте около 600 г белой и 200 г красной пряжи. Спицы 4 мм.

Вязка: резинка 1×1, чулочная и платочная.

Плотность вязки: 21 петля в ширину и 28 рядов в высоту равны 10 см.

ОПИСАНИЕ РАБОТЫ

Спинка. Наберите 92 петли красной пряжей и провяжите 7,5 см резинкой 1×1, чередуя цветные полосы в следующей последовательности: 3 ряда красной, * 2 ряда белой и 2 ряда красной пряжей *. Повторите от * до* еще 4 раза. Перейдите на чулочную вязку белой пряжей и в первом же ряду равномерно прибавьте 16 петель. Вязите прямо, на 51-м см от конца резинки закройте сразу все петли.

Перед. Вязите, как спинку, но на 11-м см от конца резинки начните выполнение орнамента по схеме. На 27-м см закройте средние 8 петель для разреза. Далее вязите обе половины переда отдельно. На 44,5 см от конца резинки закройте для горловины 5, 2 и 7 раз по 1 петле в каждом втором ряду. На 51-м см закройте оставшиеся 36 петель. Вторая половина переда выполняется в зеркальном отражении.

Рукава. Наберите 64 петли красной пряжей и провяжите 4 см резинкой 1×1, чередуя цветные полосы: 3 ряда красной пряжей, 2 ря-

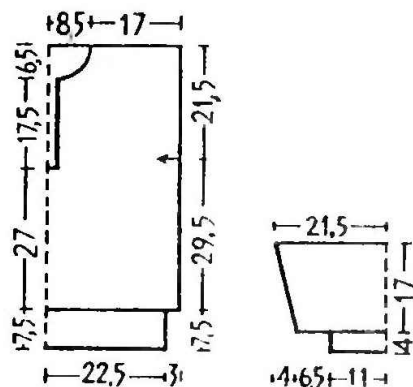

Чертеж выкройки женского пуловера (размер 46—48).

да белой, * 2 ряда красной, 2 ряда белой *. Повторите от * до * еще 1 раз. Далее перейдите на чулочную вязку белой пряжей и в первом же ряду равномерно прибавьте 10 петель. Затем вяжите, прибавляя с обеих сторон 8 раз по 1 петле в каждом четвертом ряду. На 17-м см от конца резинки закройте все петли.

Сборка. Сшейте боковые швы до стрелки на чертеже и вставьте в проймы рукава. Наберите вдоль разреза переда по 48 петель белой пряжей и свяжите резинкой 1×1 планки. На правой планке выполните петли для пуговиц. Провязав 3,5 см, закройте петли.

Наберите 92 петли белой пряжей по краю горловины и провяжите воротник резинкой 1×1 6 см белой и 2 ряда красной пряжей. Подшейте низ правой планки к низу левой и пришейте пуговицы.

М. ГАЙ-ГУЛИНА.

По материалам журнала «Бурда» (ФРГ).

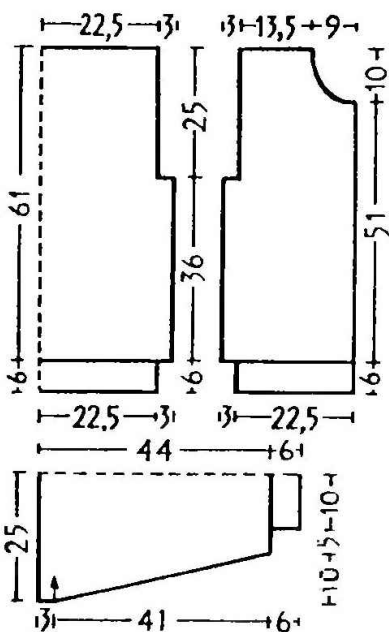

Чертеж выкройки мужской нуртки (размер 50—52).

довательности: * 2 ряда платочной вязкой красной пряжей и 2 ряда чулочной вязкой белой пряжей *. Повторите от * до * еще 2 раза, затем закройте все петли.

Сборка. Сшейте боковые швы и швы рукавов до стрелки (см. чертеж). Наберите по краю горловины 124 петли красной пряжей и свяжите стойку резинкой, чередуя 2 ряда красной и 2 ряда белой пряжей. На 10-м см закройте все петли. Пришейте «молнию», подогните стойку наполовину внутрь и подшейте незаметным швом.