

ДЛЯ ТЕХ, КТО ВЯЖЕТ

МУЖСКОЙ ЖИЛЕТ

[размер 48]

Для выполнения модели потребуется около 450 г бежевой пряжи 32/2, сложенной в 8 нитей, и по 70 г коричневой и бордовой пряжи. Спицы прямые 4 мм и кольцевые 3 мм.

Вязка. Основная. Для образца наберите 22 петли на спицы 4 мм.

1-й ряд: первую петлю снимите, 2 изнаночные, *1 лицевая, 4 изнаночные *. Повторите от * до * 2 раза. Закончите ряд 1 лицевой и 3 изнаночными;

2-й ряд: первую петлю снимите, 2 лицевые, *1 изнаночная, 4 лицевые *. Повторите от * до * 2 раза. Закончите ряд 1 изнаночной и 3 лицевыми.

Далее повторяется 1-й и 2-й ряды.

Чередование цветных полос: 8 рядов бежевой, 2 ряда коричневой, 2 ряда бежевой и 2 ряда бордовой пряжи.

Отделочная вязка — резинка 1x1 (чередование 1 лицевой и 1 изнаночной петли).

Плотность вязки: 15 петель в ширину и 20 рядов в высоту равны 10 см.

ОПИСАНИЕ РАБОТЫ

Спинка. Начинайте вязать с нижнего угла боковой линии. Наберите 3 петли бежевой шерсти на спицы 4 мм. Вяжите до середины спинки, чередуя цветные полосы. Для оформления низа и боковой линии прибавляйте с двух сторон уг-

ла в конце ряда поочередно по 1 и по 2 петли. Когда на спицах будет 57 петель, переснимите их. Начните вязать второй угол, вяжите до 58 петель (общее количество петель должно быть нечетным). Затем наденьте все петли на одну спицу, отметив цветной нитью середину спинки. Вяжите обе части спинки вместе, прибавляя до угла проймы с двух сторон в конце ряда по 1 петле. Для образования декоративной лицевой дорожки в центре спинки провязывайте по 3 петли вместе с лицевой стороны вязания, переставляя из трех петель вторую перед первой.

На 32-м см от начала работы для оформления линии проймы закрывайте в начале ряда 2 раза по 3 петли.

Продолжайте вязать до скоса плеча, прибавляя с двух сторон по 1 петле. Для получения скоса плеча убавляйте с двух сторон в конце ряда 6 раз по 2 петли.

Начните вывязывать горловину спинки. Закройте в начале ряда со стороны плеча по 12 петель. Далее для закругления горловины закройте с обеих ее сторон еще 1 раз по 3 петли, 4 раза по 2 петли и 1 раз по 1 петле через ряд.

Перед. До выреза горловины вяжите по описанию спинки. Петли горловины закройте в одном ряду.

Сборка. Готовые детали прогладьте через влажную марлю с изнаночной стороны. Сшейте швы на швейной машине.

Свяжите отделочные полосы. Для низа жилета наберите на кольцевые спицы 3 мм 186 петель и свяжите по кругу 14 рядов резинкой 1x1, 1 ряд изнаночными петлями, 14 рядов резинкой 1x1, 1 ряд изнаночными петлями и 6 рядов хлопчатобумажными нитями.

Для отделки проймы наберите по 102 петли, свяжите 8 рядов резинкой 1x1, 1 ряд изнаночными петлями, 8 рядов резинкой 1x1, 1 ряд изнаночными петлями и

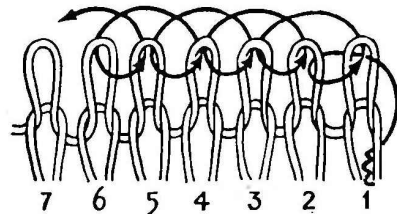
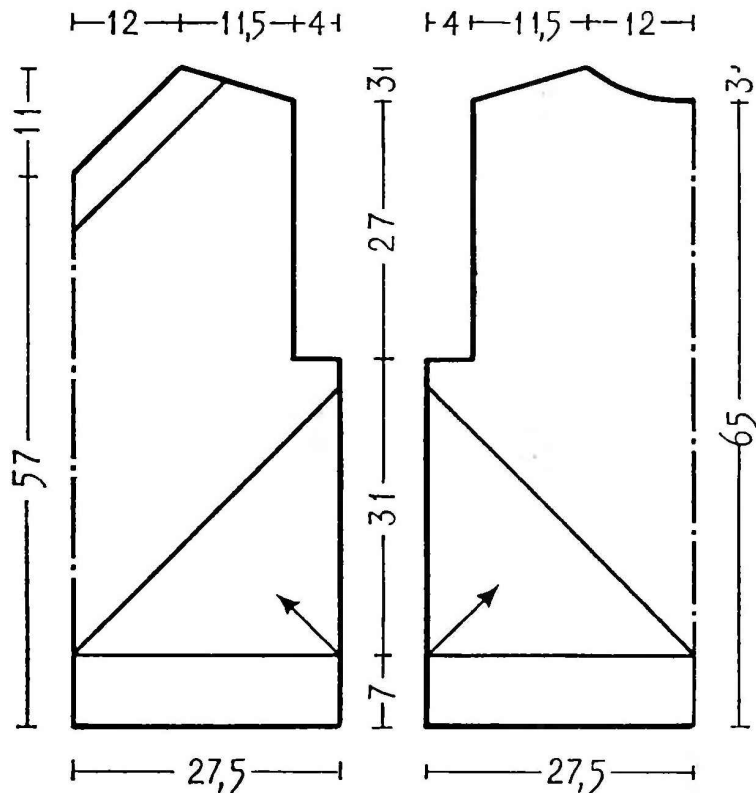

Котельный шов. Введите иглу в 1-ю петлю сверху и вытяните во 2-ю петлю снизу, снова введите иглу в 1-ю петлю сверху, а вытяните уже в 3-ю петлю снизу. Затем введите иглу во 2-ю петлю сверху и вытяните в 4-ю петлю снизу, введите в 3-ю петлю сверху, а вытяните в 5-ю петлю снизу и т. д.

Чертеж выкройки жилета (размер 48).

6 рядов хлопчатобумажными нитями.

Для горловины наберите 140 петель, свяжите полосу шириной с отделочную полосу в лицевых рядах провязывайте по 3 петли вместе, меняя их местами, то есть провязывая вторую петлю перед первой. Полосу прогладьте через влаж-

ную марлю. Распустите хлопчатобумажные нити и прикеттлюйте их — положите отделочные полоски с лицевой стороны и приметайте так, чтобы края деталей заходили внутрь полоски не менее чем на 0,5 см. Открытые петли закрепите котельным швом. Затем перегните полоски пополам и пришейте с изнаночной сто-

роны незаметным швом. Середина отделочной полосы горловины должна совпадать с серединой переда.

Л. ЛУЗАНОВА,
преподаватель курсов
вязания.

Фото из журнала
«Модише машин» (ГДР).