

Чтобы связать эту модель, потребуется около 700 г шерстяной или хлопчатобумажной пряжи. Спицы 3,5 и 4 мм.

Вязка: резинка 1×1 и «ромбы».

«Ромбы». Наберите число петель, кратное 24 плюс 3 петли. Вяжите по схеме, на которой указаны только лицевые ряды, изнаночные ряды провязывайте по рисунку, кроме накидов, их надо вязать изнаночными петлями.

Узор начинайте петлями, стоящими перед первой стрелкой, затем в зависимости от количества петель повторяйте его несколько раз от первой до второй стрелки и заканчивайте петлями, стоящими после второй стрелки.

Рисунок повторяется с 1-го по 44-й ряд.

Плотность вязки: 20 петель в ширину, и 32 ряда в высоту равны 10 см.

- + - краевая петля
- - лицевая
- - изнаночная
- O - накид
- - 2 петли провяжите вместе лицевой
- - 3 петли провяжите вместе лицевой
- - 1 петлю снимите, не провязывая следующую петлю провяжите лицевой и протяните через снятую петлю

Схема узора «ромбы».



ДЛЯ ТЕХ, КТО ВЯЖЕТ

ПУЛОВЕР С УЗОРОМ ИЗ «РОМБОВ»
[размер 50—52]

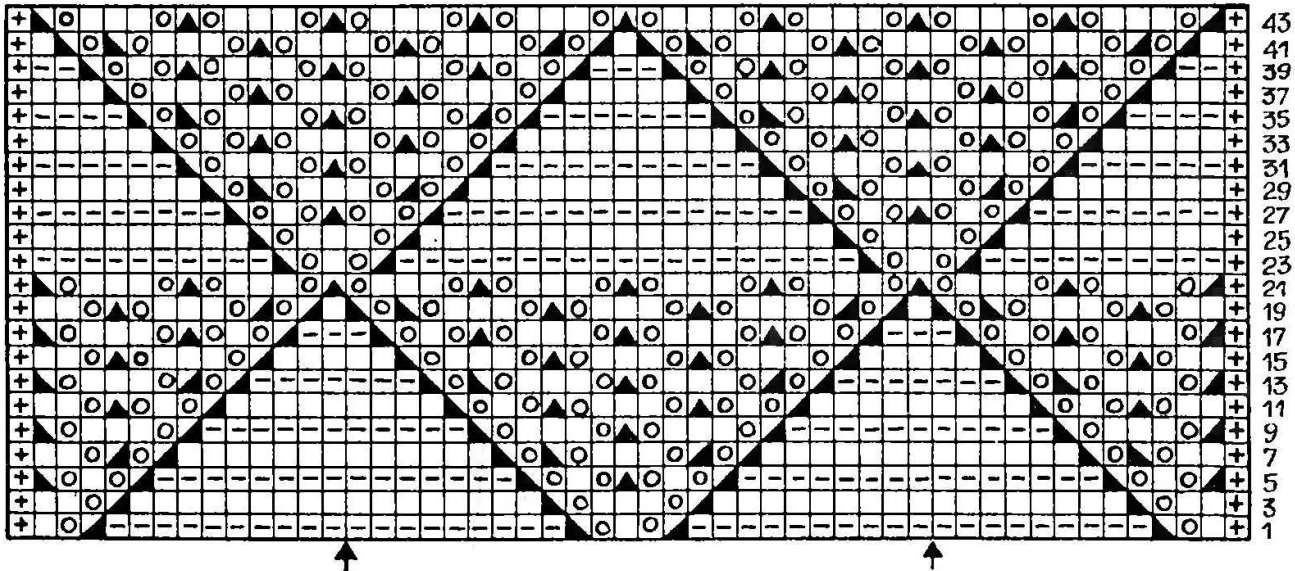

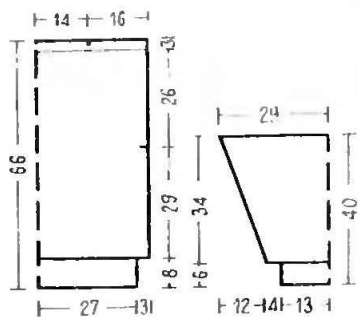

Чертеж женского пуловера с узором из «ромбов» (размер 50—52).

ОПИСАНИЕ РАБОТЫ

Спинка. Наберите 107 петель на спицы 3,5 мм и провяжите 8 см резинкой 1×1. В последнем ряду резинки прибавьте через равные промежутки 16 петель, поднимая на левую спицу поперечную нить, лежащую между двумя петлями предыдущего ряда, и провяжите ее лицевой перевернутой. Затем перейдите на спицы 4 мм и вяжите по схеме.

На 55-м см провяжите 3 см резинкой 1×1 для горловины и закройте свободно все петли в ритме резинки.

Перед. Вяжите по описанию спинки.

Рукава. Наберите 53 петли на спицы 3,5 мм и провяжите 6 см резинкой 1×1. В последнем ряду резинки прибавьте равномерно 22 петли и перейдите к выполнению узора по схеме. По мере вязки прибавляйте с обеих сторон 5 раз по 1 петле в каждом шестом ряду и 19 раз по 1 петле в каждом четвертом ряду. Провязав 34 см от конца резинки, закройте все петли.

Сборка. Готовые детали наколите на выкройку и, сбрызнув водой, дайте про소хнуть. Сшейте плечевые швы, вставьте рукава в проймы, а затем боковые швы.

М. ГАЙ-ГУЛИНА.

По материалам журнала «Бурда» (ФРГ).



ТЕПЛЫЙ ПУЛОВЕР

(размер 44—46)

Для выполнения такого пуловера понадобится 600—700 г шерстяной пряжи сиреневого цвета. Спицы 4 и 4,5 мм.

Вязка: резинка 1×1 и основной узор.

Основной узор

1-й ряд: * 1 изнаночная, 5 лицевых, 1 изнаночная *, повторяйте от * до *;

2-й ряд: * 1 лицевая, 5 изнаночных, 1 лицевая *;

3-й ряд: * 2 изнаночные, 4 лицевые, 1 изнаночная *;

4-й ряд: * 1 лицевая, 3 изнаночные, 3 лицевые *;

5-й ряд: * 1 изнаночная, 1 лицевая, 2 изнаночные, 2 лицевые, 1 изнаночная *;

6-й ряд: * 1 лицевая, 1 изнаночная, 2 лицевые, 2 изнаночные, 1 лицевая *;

7-й ряд: * 1 изнаночная, 3 лицевые, 3 изнаночные *;

8-й ряд: * 2 лицевые, 4 изнаночные, 1 лицевая *.

Узор повторяется с 1-го по 8-й ряд.

Плотность вязки: 19 петель в ширину и 25 рядов в высоту равны 10 см.

ОПИСАНИЕ РАБОТЫ

Спинка. Наберите на спицы 3 мм 82 петли и провяжите 5 см резинкой 1×1. В последнем ряду резинки

прибавьте через равные промежутки 16 петель. Далее вяжите основным узором на спицах 4,5 мм. Провязав 57 см от начала работы, закройте для горловины средние 20 петель. Далее вяжите каждую половину спинки отдельно, закрывая для закругления горловины с обеих сторон еще 1 раз

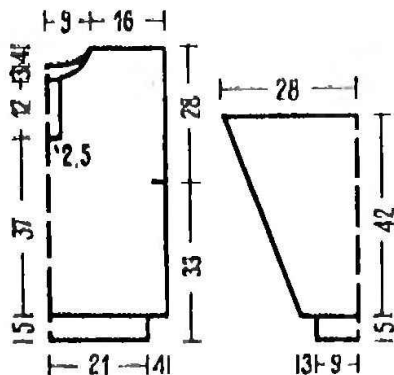

по 3 петли и 2 раза по 2 петли в каждом втором ряду.

На 61-м см закройте на плечи по 30 петель.

Перед. Сначала вяжите по описанию спинки. На 42-м см закройте средние 10 петель для планки. Далее вяжите каждую половину переда отдельно. Провязав еще 12 см, закройте для горловины сразу 5 петель (в каждой половине), а затем для закругления горловины еще 1 раз по 3 и 2 раза по 2 петли.

На 56-м см от конца резинки закройте на плечи по 30 петель.

Рукава. Наберите 36 петель на спицы 4 мм и про-

вяжите 5 см резинкой 1×1. В последнем ряду резинки прибавьте через равные промежутки 11 петель. Затем перейдите на спицы 4,5 мм и вяжите 42 см основным узором. По мере вязки прибавляйте по 1 петле с обеих сторон в каждом третьем и седьмом рядах.

На 47-м см от начала вязания закройте сразу все петли.

Сборка. Сшейте плечевые и боковые швы. Вокруг горловины наберите на спицы 4 мм 120 петель и провяжите 5 см резинкой 1×1. В последнем ряду закройте все петли по рисунку. Вшейте рукава в проймы.

Г. ФАДЕЕВА.

По материалам журнала
«Фрейзйт машин» (ФРГ).

Чертеж теплого пуловера
(размер 44—46).