



ДЛЯ ТЕХ, КТО ВЯЖЕТ

ПУЛОВЕР С "КОСАМИ" (размеры 42-44 и 48-50)

Чтобы выполнить такой пуловер, понадобится около 650 (750) г желтой шерсти. Спицы прямые 3 и 3,5 мм, кольцевые спицы 3 мм длиной 60 см.

Вязка.

Резинка 1x1 (чередование 1 лицевой и 1 изнаночной петли).

Чулочно-изнаночная (изнаночными петлями по лицу

и лицевыми по изнанке работы).

Полосы с "косами" выполняйте по схеме.

Плотность вязки: 22 петли в ширину и 28 рядов в высоту образуют квадрат со стороной 10 см.

ОПИСАНИЕ РАБОТЫ

В скобках приводятся данные для большего размера.

Спинка.

Наберите

111(127) петель на спицы 3 мм и провяжите 8(10) см резинкой 1x1. В последнем ряду резинки прибавьте равномерно 11 петель. Затем перейдите на спицы 3,5 мм и вяжите полосы с "косами" по схеме. Петли распределите следующим образом: 1 краевая, 1-й раппорт начните с 13-й петли и провяжите до конца, затем дважды повторите раппорт целиком, последний, 4-й раппорт провяжите с 1-й по 12-ю петлю и закончите 1 краевой (1 краевая, 8 петель чулочно-изнаночной вязкой, 3 раза провяжите раппорт целиком, 8 петель чулочно-изнаночной вязкой, 1 краевая).

На 26 (27)-м см от конца резинки закройте с обеих сторон на проймы по 10 петель.

На 54 (55)-м см от конца резинки закройте подряд все петли.

Перед вяжите по описанию спинки, но на 28 (29)-м см от конца резинки начните выполнение мысообразного выреза горловины. Для этого закройте 2 средние петли и вяжите каждую половину переда отдельно, убавляя 20 раз по 1 петле в каждом

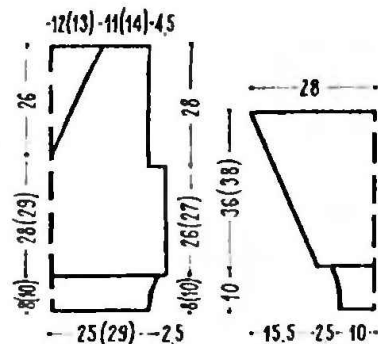

Чертеж выкройки пуловера с "косами" (размеры 42-44 и 48-50).

□ - лицевая петля

■ - изнаночная

▧ - 4 петли скрестите налево

(2 петли снимите на запасную спицу перед работой, провяжите 2 лицевые, затем 2 лицевые с запасной спицы)

▨ - 4 петли скрестите направо

(2 петли снимите на запасную спицу за работой, провяжите 2 лицевые, затем 2 лицевые с запасной спицы)



Схема узора "полосы с косами". Приведены только лицевые ряды. Изнаночные ряды вяжите, как смотрят петли. Рисунок повторяется с 1-го по 48-й ряд.

втором и 7 раз по 1 петле в каждом четвертом ряду.

Оставшиеся на каждое плечо 24(31) петли закройте подряд на той же высоте, что и на спинке.

Рукава. Наберите 45 петель на спицы 3 мм и провяжите 10 см резинкой 1x1. В последнем ряду резинки прибавьте равномерно 11 петель. Затем перейдите на спицы 3,5 мм и вяжите по схеме, распределив петли так, чтобы полосы с "косами" пришлись посередине рукава.

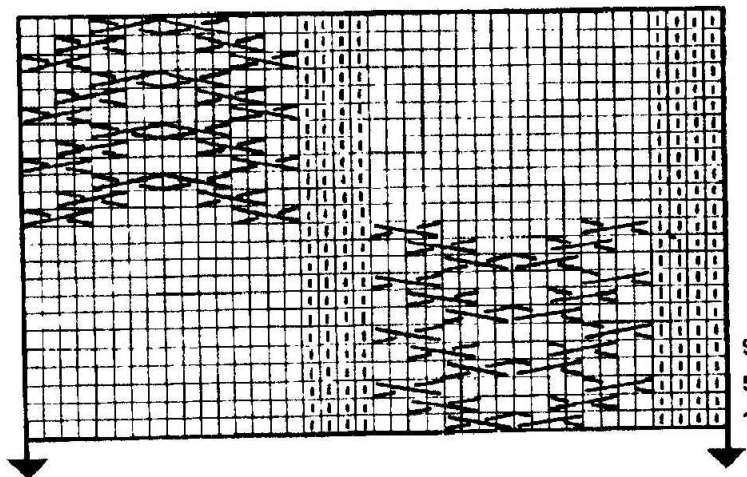
По мере вязки прибавляйте с обеих сторон 34 раза

по 1 петле попеременно в каждом втором и четвертом ряду.

На 36 (38)-м см от конца резинки закройте свободно все петли в одном ряду.

Сборка. Сшейте все швы. Вставьте рукава в проймы. Наберите на кольцевые спицы вокруг горловины около 239 петель для стойки, про-

вяжите 5 см резинкой 1x1 и закройте свободно все петли. Положите конусы стоек одна на другую и подшейте незаметным швом.

М. ГАЙ-ГУЛИНА.

По материалам журнала "Штрик унд шик" (ФРГ).

МАКСИ-ДЖЕМПЕР

(размеры 42-44 и 46-48)

Для выполнения такого макси-джемпера понадобится 800(850) г пряжи. Спицы прямые 3 и 4 мм, кольцевые спицы 3 мм длиной 40 см.

Вязка.

Резинка 2x2 (чередование 2 лицевых и 2 изнаночных петель).

Узоры I, II, III вяжите по схемам.

Плотность вязки: 22 петли в ширину и 28 рядов в высоту образуют квадрат со стороной 10 см.

ОПИСАНИЕ РАБОТЫ

В скобках приводятся данные для большего размера.

Макси-джемпер выполняется цельным полотном, начиная с переда. Наберите 102 (110) петли на спицы 3

мм и провяжите 20 см резинкой 2x2. В последнем ряду резинки прибавьте равномерно 19 петель, поднимая на левую спицу нить, лежащую между двумя петлями, и провязывая ее лицевой перевернутой (на спицах 121 (129) петля). Затем перейдите на спицы 4 мм и вяжите, распределив петли следующим образом: 1 краевая, 47 (51) петля узором I (в зависимости от размера начинайте, как показано на схеме, петлями до раппорта, затем 7 (8) раз повторите раппорт), 25 петель узором III, 47 (51) петля узором II (сначала провяжите 7 (8) раз раппорт и закончите в

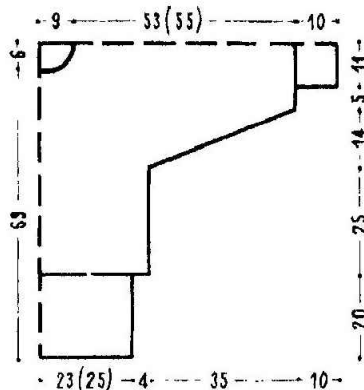

Чертеж выкройки макси-джемпера (размеры 42-44 и 46-48).

зависимости от размера петлями после раппорта), 1 краевая.

Провязав 45 см от начала работы, прибавляйте с обеих сторон 18 раз по 4 петли и 1 раз 6 петель (на спицах 277 (285) петель). Прибавленные петли провязывайте узорами I и II.

На 69-м см от начала ра-



по вырезу горловины 39 петель. Далее вяжите спинку в зеркальном отражении по описанию переда, вместо прибавления петель делайте убавления. Для узоров I и II диагональные линии вяжите в противоположном направлении, а узор III начните с 7-го ряда.

Сборка. Готовый джемпер расправьте на выкройке, накройте влажной тканью и дайте просохнуть. По краю низа рукавов наберите по 50 петель и провяжите 10 см резинкой 2x2. Закройте петли в ритме резинки. Сшейте боковые и рукавные швы. По вырезу горловины наберите на кольцевые спицы около 100 петель и провяжите 3 см резинкой 2x2.



Схема узора III. Рисунок повторяется после первых восьми рядов с 9-го по 44-й ряд.

A - размер 42-44.
B - размер 46-48.

На схемах I, II, III приведены только лицевые ряды. Изнаночные провязывайте, как смотрят петли.

- - лицевая петля
- - изнаночная

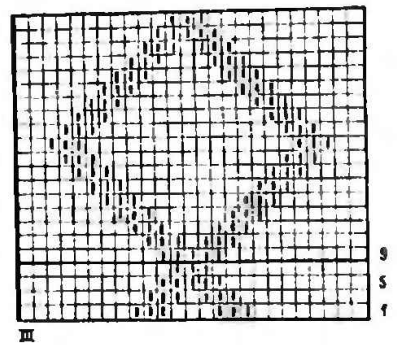

Схема узора I. Рисунок повторяется с 1-го по 12-й ряд.



Схема узора II. Рисунок повторяется с 1-го по 12-й ряд.

боты закройте средние 15 петель для горловины. Далее вяжите каждую половину переда отдельно, закрывая со стороны горловины 1

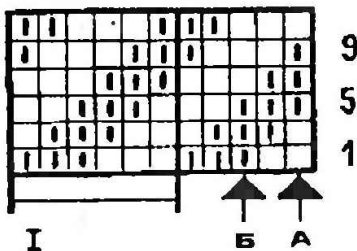
раз 4, 2 раза по 2 и 4 раза по 1 петле в каждом втором ряду.

На 75-м см будет достигнута линия плеча. Прибавьте

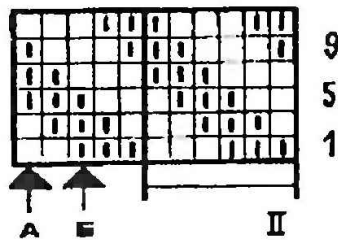
И. ДАВЫДОВА.
По материалам журнала "Сандра" (ФРГ).