



ОПИСАНИЕ РАБОТЫ

Спинка. Наберите 89 петель на спицы 4,5 мм и провяжите 4 см резинкой 1×1. Перейдите на спицы 5 мм, вяжите чулочно-изнаночной вязкой. На 35-м см от конца резинки начните закрывать с обеих сторон на проймы 1 раз по 3, 2 раза по 2 и 4 раза по 1 петле в каждом втором ряду. Провязав 22 см от начала пройм, закройте на плечи 2 раза по 6 и 1 раз по 7 петель в каждом втором ряду. Оставшиеся для горловины 29 петель закройте в одном ряду.

Перед. Наберите 89 петель на спицы 4,5 мм и провяжите 4 см резинкой 1×1. В последнем ряду резинки прибавьте через равные промежутки 5 раз по 1 петле. Затем перейдите на спицы 5 мм и вяжите в следующей последовательности: 28 петель чулочно-изнаночной вязкой, 9 петель по схеме А, 9 петель по схеме Б, 2 изнаночные, 9 петель по схеме В, 9 петель по схеме Г и 28 петель чулочно-изнаночной вязкой. Проймы выполните по описанию спинки. На 5-м см от начала проймы разделите петли переда на две части. Сначала закончите левую сторону переда, убавляя со стороны мысообразного выреза горловины 7 раз по 1 петле в каждом втором ряду и 7 раз по 1 петле в каждом четвертом ряду. Две петли перед схемой А провяжите вместе изнаночной.

ДЛЯ ТЕХ, КТО ВЯЖЕТ

ПУЛОВЕР, ОТДЕЛАННЫЙ КОЖАНЫМИ ЛЕНТАМИ

(размер 50—52)

Чтобы выполнить эту модель, потребуется около 700 г плотной шерстяной пряжи. Для отделки переда подготовьте 6 кожаных полосок длиной 70 см и шириной 1 см; для отделки рукавов 12 полосок длиной 65 см и шириной 1 см; для обшивки воротника-стойки 1 полоску длиной 80 см и шириной 2,5 см.

Спицы 4,5 и 5 мм.

Вязка: резинка 1×1 и чулочно-изнаночная (изнаночными петлями по лицу и лицевыми по изнанке работы).

Узорные полосы выполняются по схемам А, Б, В и Г. Узкие кожаные полоски протягиваются через отверстия, выполненные по схемам в процессе вязки.

Плотность вязки: 16 петель в ширину и 23 ряда в высоту, выполненные чулочно-изнаночной вязкой, равны 10 см.

Чертеж выкройки пуловера (размер 50—52).

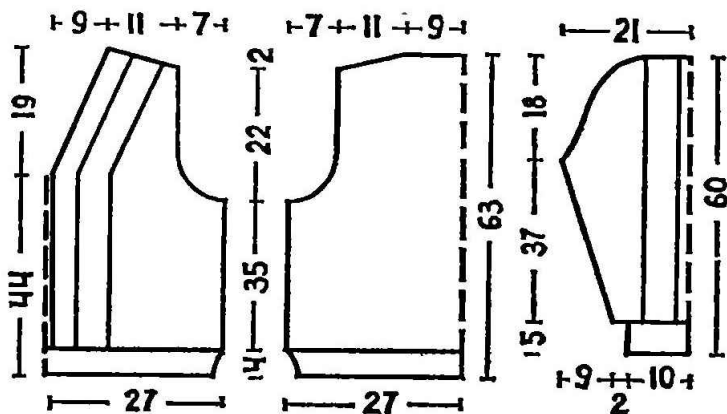

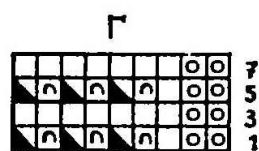
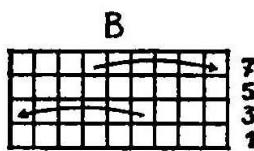
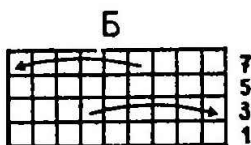
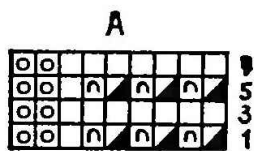

Схемы узорных полос. Цифры справа обозначают лицевые ряды. Изнаночные ряды выполняются по рисунку. Накиды провязываются изнаночными петлями. Узоры повторяются с 1-го по 8-й ряд.

- лицевая петля;
- изнаночная петля;
- накид;
- 2 петли вместе лицевой;
- 2 петли вместе лицевой перевернутой;



— 6 петель скрестите направо (3 петли снимите на запасную спицу изнанку, провяжите 3 лицевые, затем 3 лицевые с запасной спицы);



— 6 петель скрестите налево (3 петли снимите на запасную спицу лилицо, провяжите 3 лицевые, затем 3 лицевые с запасной спицы).

На 22-м см от начала проймы начните закрывать на плечо 2 раза по 7 и 1 раз 8 петель.

Правая половина переда выполняется в зеркальном отражении. Две петли после схемы Г провяжите вместе изнаночной.

Левый рукав. Наберите 35 петель на спицы 4,5 мм и провяжите 5 см резинкой 1×1. В последнем ряду резинки прибавьте через равные промежутки 8 раз по 1 петле. Затем перейдите на спицы 5 мм и вяжите в следующей последовательности: 8 петель чулочно-изнаночной вязкой, 9 петель по схеме А, 9 петель по схеме Б, 9 петель по схеме Г и 8 петель чулочно-изнаночной вязкой. В процессе вязки прибавляйте с обеих сторон 13 раз по 1 петле в каждом шестом ряду и 1 раз по одной петле в каждом четвертом ряду. Прибавленные петли вяжите чулочно-изнаночной вязкой.

На 37-м см от конца резинки начните закрывать с обеих сторон на проймы и окат рукава 1 раз по 3, 2 раза по 2 и 4 раза по 1 петле в каждом втором ряду, 5 раз по 1 петле в каждом четвертом ряду, а затем еще 3 раза по 1 и 1 раз по 2 петли в каждом втором ряду. Оставшиеся петли закройте в одном ряду.

Правый рукав вяжется так же, но петли распределяются в следующей последовательности: 8 петель чулочно-изнаночной вязкой, 9 петель по схеме А, 9 петель по схеме В, 9 петель по схеме Г и 8 петель чулочно-изнаночной вязкой.

Сборка. Готовые детали наколите на выкройку, сбрызните водой и дайте просохнуть. Сшейте швы. Кожаные

полоски протяните в отверстия, выполненные по схемам А и Г. Наберите на спицы 4,5 мм, начиная с мыса, 111 петель вокруг горловины и вяжите воротник резинкой 1×1. Провязав 8 см, начните закрывать с обеих сторон 1 раз по 20 петель и 3 раза по 6 петель в каждом втором ряду. Последние 35 петель закройте в одном ряду. Верхний край

воротника обшейте широкой полоской кожи. Концы воротника положите один на другой и аккуратно подшейте. Верх рукавов присоберите и вставьте в проймы. Чтобы определить точную длину кожаных полосок, перед их закреплением примерьте пуловер.

По материалам журнала «Бурда» [ФРГ].

КОФТА С КЛЕТЧАТОЙ КОКЕТКОЙ

[размер 48—50]

Для выполнения модели потребуется 550 г меланжевой и 100 г светло-зеленой пряжи, 40 см тонкой кожи и 9 пуговиц. Спицы 4,5 и 5 мм.

Вязка: резинка 1×1, чулочная, чулочно-изнаночная, платочная, клетчатый узор.

Клетчатый узор: 1-й ряд: * 4 лицевых светло-зеленой пряжей, 4 лицевых меланжевой пряжей *. Повторяйте от * до *;

2-й ряд: * 4 изнаночных меланжевой пряжей, 4 лицевых светло-зеленой пряжей *. Повторяйте от * до *;

3-й и 4-й ряды: * 4 петли светло-зеленой пряжей чулочно-изнаночной вязкой, 4 лицевых меланжевой пряжей *. Повторяйте от * до *;

5-й ряд: * 4 лицевых меланжевой пряжей, 4 лицевых светло-зеленой пряжей *. Повторяйте от * до *;

6-й ряд: * 4 лицевых светло-зеленой пряжей, 4 изнаночных меланжевой пряжей *. Повторяйте от * до *;

7-й и 8-й ряды: 4 лицевых меланжевой пряжей, 4 петли светло-зеленой пряжей чулочно-изнаночной вязкой.

Узор повторяется с 1-го по 8-й ряд.

Плотность вязки (на спицах 5 мм): 16 петель в ширину и 21 ряд в высоту равны 10 см.

ОПИСАНИЕ РАБОТЫ

Спинка. Наберите 75 петель меланжевой пряжей на спицы 4,5 мм и провяжите 6 см резинкой 1×1. Перейдите на спицы 5 мм, вяжите чулочной вязкой, прибавив в первом же ряду 15 петель через равные промежутки.

На 41-м см начните закрывать с обеих сторон на



проймы по 3, 2 раза по 2 и 3 раза по 1 петле в каждом втором ряду. На 8-м см от начала пройм перейдите к выполнению клетчатой кокетки, распределив петли следующим образом: 1 краевая, 4 лицевые меланжевой пряжей, * 4 лицевые светло-зеленой пряжей, 4 лицевые меланжевой пряжей *. Повторите от * до * еще 7 раз, 1 краевая.

На 22-м см от начала пройм снимите средние 12 петель на запасную спицу и закончите обе половины

спинки отдельно. Для закругления горловины закройте с обеих сторон по 3 и 2 раза по 2 петли в каждом втором ряду. Одновременно закройте на плечи 2 раза по 7 и 1 раз по 8 петель в каждом втором ряду.

Правая полочка. Наберите 41 петлю меланжевой пряжей на спицы 4,5 мм. Первые 5 петель (планку) вяжите платочной вязкой, а остальные 36 петель — резинкой 1 × 1. Провязав 2 см, вывяжите первую петлю для пуговицы, закрыв 3-ю и 4-ю петли от начала планки и восстановив их в изнаночном ряду. Следующие 8 петель выполните на расстоянии четырнадцати рядов одна от другой.

На 6-м см перейдите на спицы 5 мм, вяжите чулочной вязкой, петли планки продолжайте вязать до конца работы платочной вяз-

кой. В первом же ряду после планки прибавьте равномерно 9 петель.

На 41-м см начните выполнять пройму по описанию спинки. Провязав 8 см, перейдите к выполнению клетчатой кокетки, распределив петли следующим образом: 5 петель планки платочной вязкой, * 4 лицевые светло-зеленой пряжей, 4 лицевые меланжевой пряжей *. Повторяйте от * до *, закончите 2 изнаночными и 1 краевой петлей светло-зеленой пряжей.

На 18-м см от начала проймы закройте на горловину подряд 6 петель и еще 2 раза по 3, 2 раза по 2 и 2 раза по 1 петле в каждом втором ряду. Провязав 28 рядов клетчатым узором, начните закрывать на плечо 2 раза по 7 и 1 раз 8 петель.

Левая полочка вяжется в зеркальном отражении, но без петель для пуговиц.

Рукава. Наберите 37 петель меланжевой пряжей на спицы 4,5 мм и провяжите 6 см резинкой 1 × 1. Затем перейдите на спицы 5 мм, вяжите чулочной вязкой, прибавив в первом же ряду 15 петель через равные промежутки. По мере вязки прибавляйте с обеих сторон 6 раз по 1 петле в каждом двенадцатом ряду. На 38-м см от конца резинки начните закрывать с обеих сторон на проймы и окат рукава 1 раз по 3, 2 раза по 2, 14 раз по 1 и 2 раза по 2 петли в каждом втором ряду. Оставшиеся 14 петель закройте в одном ряду.

Сборка. Нарежьте полоски кожи шириной 1 см, приметайте и пришейте их к полочкам так, чтобы они образовали квадраты 9 × 9 см (см. фото). Сшейте боковые и плечевые швы. Наберите на спицы 5 мм вокруг горловины 70 петель меланжевой пряжей, включая снятые на запасную спицу. Начинайте и кончайте ряд с середины планок. Провяжите 3 см стойки платочной вязкой и закройте все петли. Сшейте рукава и вставьте их в проймы. Обметайте петли для пуговиц. Пуговицы обтяните кожей.

М. ГАЙ-ГУЛИНА.

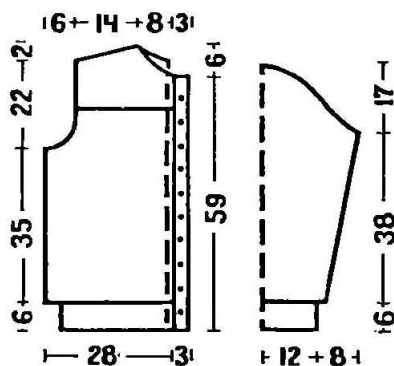

Чертеж выкройки кофты (размер 48—50).

По материалам журнала «Штрикмоде» (ФРГ).