

Пуловер выполнен из 400—450 г голубой и 20 г белой пряжи. Спицы прямые 4 и 5,5 мм. Вязальный крючок 5 мм.

**Плотность вязки** (на спицах 5,5 мм): 15 петель в ширину и 22 ряда в высоту равны 10 см.

**Вязка.**

**Чулочно-лицевая** (лицевыми петлями по лицу и изнаночными по изнанке).

**Чулочно-изнаночная** (изнаночными петлями по лицу и лицевыми по изнанке). «Косы» на 4-х петлях:

**1-й ряд** — вяжите лицевыми петлями,

**2-й ряд** — вяжите изнаночными петлями,

**3-й ряд** — 4 петли скрестите направо (2 петли снимите на запасную спицу на изнанку работы, провяжите 2 лицевые, а затем 2 лицевые с запасной спицы).

**4-й ряд** — вяжите изнаночными петлями.

**Узор пояса** (число петель, кратное 6, плюс 2 краевые): 1 краевая, × 1 изнаночная, 4 петли «косы», 1 изнаночная \*, повторяйте от × до ×, 1 краевая.

## ОПИСАНИЕ РАБОТЫ

**Спинка.** Наберите 81 (87) петлю на спицы 5,5 мм и провяжите 28 (29) см чулочно-лицевой вязкой. После этого начните закрывать с обеих сторон на проймы по 4 петли, 3 петли, 2 раза по 2 петли и 3 раза по 1 петле в каждом втором ряду. Провяжите 25 (26) см и закройте все петли.

**Перед.** Сначала вяжите по описанию спинки, но на 20 (21)-м см от начала пройм закройте на горловину средние 11 (13) петель и еще с обеих сторон по 3 петли, 2 петли и 3 раза по 1 петле в каждом втором ряду. На той же высоте, как на спинке, закройте по 13 (13) петель на плечи.

**Рукава.** Наберите для манжеты 38 петель на спицы 4 мм и провяжите 13 см по узору пояса. В последнем ряду узора провяжите

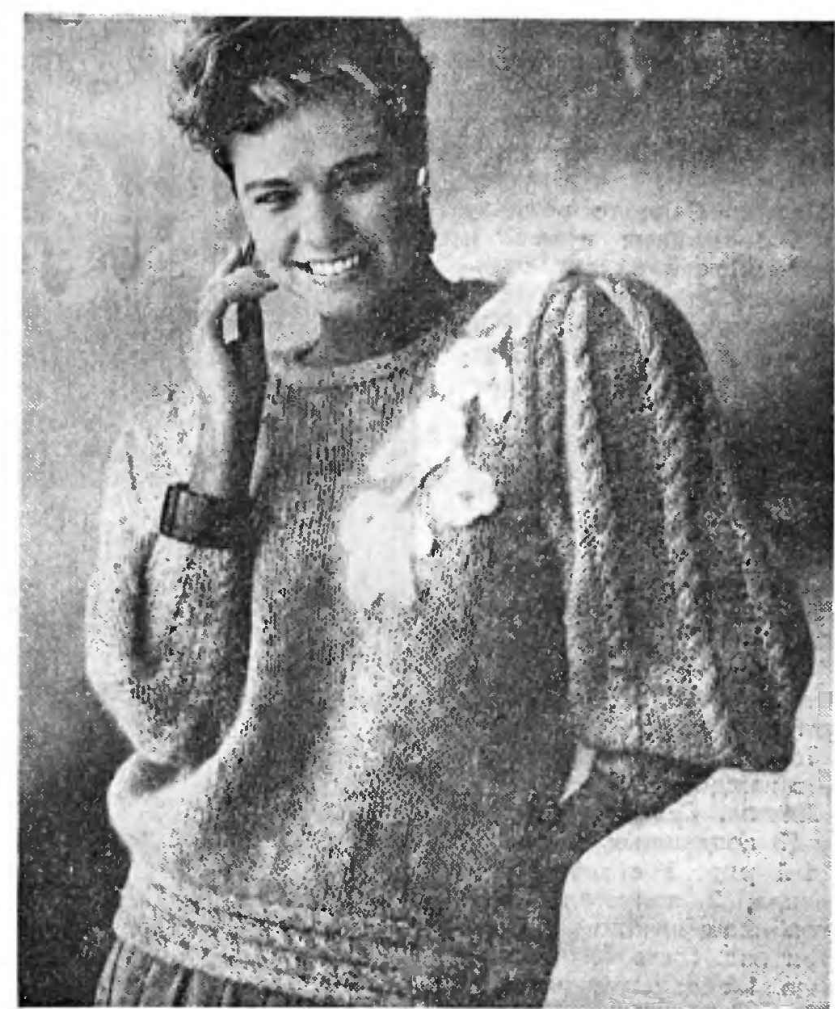

# ДЛЯ ТЕХ, КТО ВЯЖЕТ

## ПУЛОВЕР, ОТДЕЛАННЫЙ АППЛИКАЦИЕЙ

(размеры 42—44 и 46—48)

в каждой изнаночной петле по 4 петли, чередуя 1 изнаночную и 1 изнаночную перевернутую. Затем перейдите на спицы 5,5 мм, вяжите, прибавляя с обеих сторон по 1 петле, чередуя прибавления 3 раза в каждом восьмом и 5 раз в каждом шестом ряду. Прибавленные петли провязывайте изнаночными.

На 27 (28)-м см от конца манжеты закройте с обеих сторон на проймы по 4 петли, 3 петли, 2 раза по 2 петли и 3 раза по 1 петле в каждом втором ряду.

На 24 (25)-м см от начала пройм закройте по 3 петли, а затем по 2 петли. В следующем ряду провяжите все петли по 2 вместе и закройте сразу оставшиеся 26 (28) петель.

**Пояс.** Наберите 26 петель на спицы 4 мм, провяжите

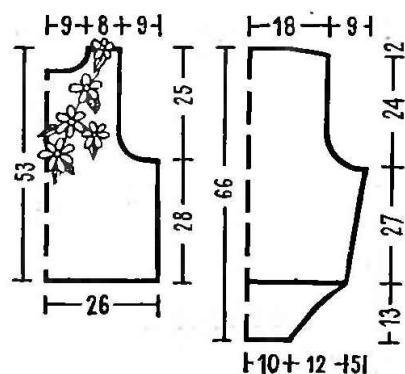

Чертеж выкройки пуловера, отделанного аппликацией (размеры 42—44 и 46—48).

их 94 (102) см по описанию узора и закройте по рисунку.

## АППЛИКАЦИЯ

**Цветок.** Свяжите цепочку из 5 воздушных петель и заключите ее в круг полупетлей.

### Лепесток.

**1-й круг:** 1 воздушная петля, 12 столбиков без накида в круге. Этот и все следующие круги заключите полупетлей.

**2-й круг:** 3 воздушные петли, 1 лепесток в первом столбике без накида (\* 1 накид, введите крючок в петлю, подхватите и вытяните нить \*). Повторите от X до X 4 раза и провяжите все петли вместе), 3 воздушные петли.

Такие лепестки выполните в каждой петле круга.

**Листок.** Свяжите цепочку из 13 воздушных петель.

**1-й ряд:** 3 столбика без накида, 2 полустолбика, 4 столбика с накидом, 2 полустолбика, 1 столбик без накида, 1 воздушная петля.

**2-й ряд:** провяжите ряд по противоположной стороне в обратном порядке.

**Стебель.** Свяжите цепочку из 41 воздушной петли.

**1-й ряд:** 1 столбик без накида во 2-й петле от конца цепочки, по 1 столбику без накида в 30 петлях, 10 воздушных петель, по 1 столбику без накида в каждой из этих петель, 10 воздушных петель, по 1 столбику без накида в следующих 10 воздушных петлях.

**Сборка.** Готовые детали наколите на выкройку, сбрызните водой и дайте просохнуть.

Пришейте незаметным швом аппликацию. Сшейте плечевые швы.

Наберите на кольцевые спицы около 60 петель вокруг горловины, провяжите 4 см чулочно-изнаночной вязкой и закройте петли.

Соедините концы пояса и пришейте его вокруг талии.

Сшейте боковые и рукавные швы. Вставьте рукава в проймы.

**М. ГАЙ-ГУЛИНА.**

По материалам журнала «Диана» (ФРГ).



## НАРЯДНЫЙ ПУЛОВЕР

(размер 48—50)

Для выполнения такого пуловера потребуется около 350—400 г пряжи (мохера).

Спицы 3 и 3,5 мм.

**Вязка.**

Резинка 1×1.

Ажурная (вяжите по схеме).

Плотность вязки (на спицы 3 и 3,5 мм).

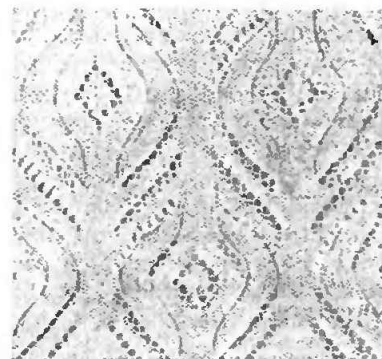
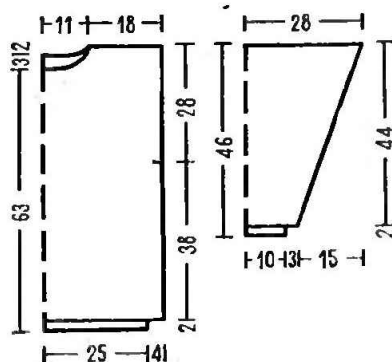

Ажурная вязка.

Чертеж выкройки нарядного пуловера (размер 48—50).

цах 3,5 мм): 21 петля в ширину и 30 рядов в высоту равны 10 см.

## ОПИСАНИЕ РАБОТЫ

**Спинка.** Наберите 100 петель на спицы 3 мм и провяжите 2 см резинкой 1:1.

В последнем ряду резинки прибавьте равномерно по всему ряду 23 петли, набирая их перекрученными из промежутка между петлями.

Затем перейдите на спицы 3,5 мм и продолжайте вязание ажурным рисунком.

Провязав от начала резинки 66 см, закройте для

круглого выреза горловины средние 33 петли. Далее обе стороны спинки вяжите отдельно, закрывая для закругления горловины в каждом втором ряду 1 раз 5 петель и 1 раз 2 петли.

На 68-м см от начала резинки закройте одновременно оставшиеся петли плеча.

**Перед.** Вяжите, как спинку, но с более глубоким вырезом. Для этого, провязав от начала резинки 63 см, закройте средние 17 петель. Далее обе стороны переда вяжите отдельно, закрывая для закругления горловины в каждом втором ряду 1 раз 4 петли, 2 раза по 3 петли, 2 раза по 2 петли и последний раз 1 петлю.

Петли плеча закройте на той же высоте, что и на спинке.

**Рукава.** Наберите 42 петли на спицы 3 мм и провяжите 2 см резинкой 1:1. В последнем ряду резинки прибавьте равномерно 15 петель.

Затем перейдите на спицы 3,5 мм и продолжайте вязание ажурным рисунком. По мере вязки прибавляйте с обеих сторон в каждом четвертом ряду 31 раз по 1 петле. Прибавленные петли последовательно вводите в ажурный узор. На 46-м см от начала работы свободно их закройте.

**Сборка деталей.** Готовые детали наколите на выкройку и на 2—3 часа накройте мокрым махровым полотенцем.

Высушенные детали сметайте и сшейте по плечам и боковым линиям, а рукава по линии нижнего шва.

По краю выреза горловины наберите на круглые спицы 100 петель и провяжите 1 ряд изнаночными петлями, а затем резинкой 1:1.

Провязав 2 см, закройте все петли по рисунку.

**В. ВОРОНЦОВА.**

По материалам журнала «Сандра» (ФРГ).

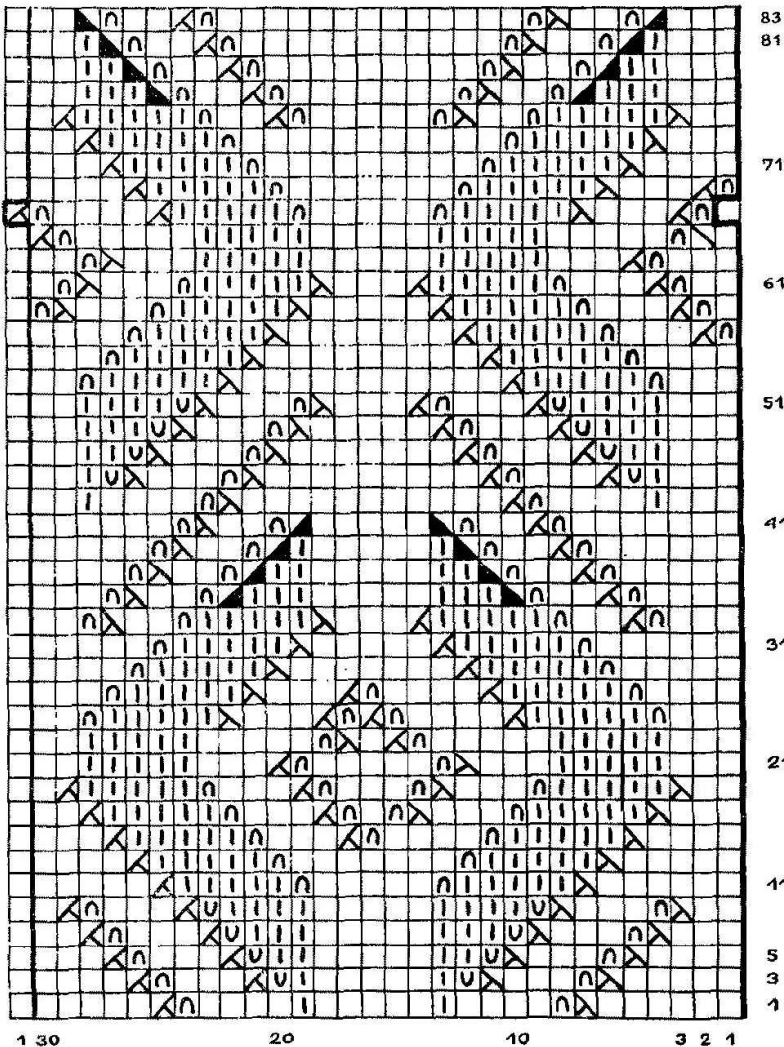

- — лицевая петля
- — изнаночная
- ▢ — прямой накид
- ▣ — обратный накид
- ▤ — 2 петли вместе лицевой
- ▥ — 2 петли вместе лицевой перевернутой
- ▧ — 2 петли вместе изнаночной
- ▨ — 2 петли вместе изнаночной, подхватывая петли снизу. Правую спицу вводите в обе петли с изнанки слева направо, затем снова наденьте на левую спицу и провяжите вместе изнаночной

Схема рисунка нарядного пуловера. Цифры справа обозначают лицевые ряды. Изнаночные ряды выполняются по рисунку. Накиды провязываются:

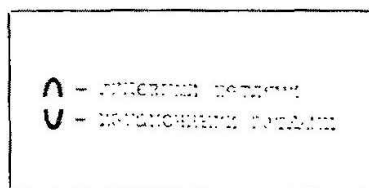

Рисунок повторяется с 1-го по 84-й ряд.