

Для выполнения такого пуловера понадобится около 600 г меланжевой шерстяной пряжи. Спицы прямые 4,5 и 5 мм, короткие кольцевые 4,5 мм.

Вязка.

Резинка 2 × 2 (чередование двух лицевых и двух изнаночных петель).

Чулочно-лицевая (лицевыми петлями по лицу и изнаночными по изнанке работы).

Чулочно-изнаночная (изнаночными петлями по лицу и лицевыми по изнанке работы).

Основной узор.

С 1-го по 12-й ряд: чередуйте 10 петель чулочно-изнаночной и 10 петель чулочно-лицевой вязки.

С 13-го по 24-й ряд: чередуйте 10 петель чулочно-лицевой и 10 петель чулочно-изнаночной вязки.

Узор повторяется с 1-го по 24-й ряд.

«Косы». С 1-го по 4-й ряд чередуйте 10 петель чулочно-изнаночной и 10 петель чулочно-лицевой вязки.

5-й ряд: * 10 чулочно-изнаночных петель, 10 петель скрестите направо (5 петель снимите на запасную спицу на изнанку работы, провяжите 5 лицевых, а затем 5 лицевых с запасной спицы) *. Повторяйте до конца ряда от * до *.

С 6-го по 10-й ряд: вяжите по рисунку.

Узор повторяется с 1-го по 10-й ряд.

Плотность вязки основного узора: 19 петель в ширину и 24 ряда в высоту равны 10 × 10 см.

ОПИСАНИЕ РАБОТЫ

Спинка. Наберите 96 петель на спицы 4,5 мм и провяжите 9 см резинкой 2x2. В последнем ряду резинки прибавьте через равные промежутки 14 петель. Затем перейдите на спицы 5 мм и вяжите основным узором.

На 30-м см от конца резинки перейдите к выпол-

нению узора «косы», одновременно закройте для пройм с обеих сторон 1 раз по 8 петель.

Провязав еще 30 см, закройте подряд все петли.

Перед. Сначала вяжите

по описанию спинки. На 20-м см от начала пройм закройте для горловины средние 18 петель. Далее вяжите каждую половину переда отдельно. Для закругления горловины нач-



ДЛЯ ТЕХ, КТО ВЯЖЕТ

ПУЛОВЕР С РЕЛЬЕФНЫМ УЗОРОМ

(размер 52—54)

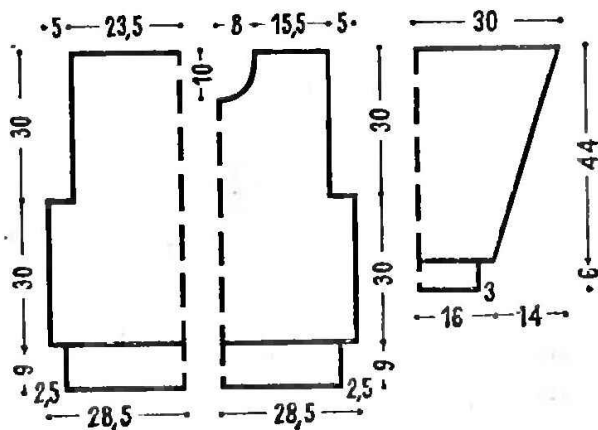

ните закрывать с обеих ее сторон 1 раз по 2 петли и 4 раза по 1 петле в каждом втором ряду.

На 60-м см от конца резинки закройте на каждое плечо по 32 петли.

Рукава. Наберите 44 петли на спицы 4,5 мм и провяжите 6 см резинкой 2x2. В последнем ряду резинки прибавьте равномерно 16

петель. Затем перейдите на спицы 5 мм и вяжите основным узором. По мере вязки прибавляйте с обеих сторон 27 раз по 1 петле в каждом четвертом ряду. На 50-м см от конца резинки закройте подряд все петли.

Сборка. Готовые детали наколите на выкройку и, сбрызнув водой, дайте про-

сохнуть. Сшейте плечевые швы. Наберите на кольцевые спицы около 78 петель вокруг горловины и, провяжав 3 см резинкой 2x2, закройте петли в ритме резинки. Вставьте рукава в проймы и сшейте боковые и рукавные швы.

М. ГАЙ-ГУЛИНА.

По материалам журнала «Диана» (ФРГ).



ПУЛОВЕР ИЗ ГАРУСА
(размер 44—46)

Для того чтобы связать этот элегантный пуловер, потребуется 650 г гаруса бирюзового цвета (можно использовать любые мягкие нитки с блеском: ирис, вискозу). Спицы 4 и 4,5 мм.

Вязка.

Резинка. 1-й ряд и все последующие: * 1 лицевая

скрещенная, 1 изнаночная скрещенная *. Повторяйте от * до *.

«Веревоочка» (изнаночными петлями по лицу и изнанке работы).

Основной узор «сетка». Выполняйте по схеме.

Плотность вязки основного узора: 21 петля в шири-

ну и 24 ряда в высоту образуют квадрат со стороной 10 см.

ОПИСАНИЕ РАБОТЫ

Перед. Наберите 111 петель на спицы 4 мм и провяжите резинкой 7 см. Перейдите на спицы 4,5 мм. Прибавьте по краям 2 петли (всего 113 петель) и вяжите по схеме, начиная с 7-й петли.

На 55-м см от начала работы снимите на булавку центральные 19 петель, а затем с обеих сторон в каждом лицевом ряду еще 1 раз 7 петель и 3 раза по 1 петле. Далее начните вязать резинкой бейку: 7 рядов на 37 петлях плеча, на петлях, снятых на булавку, и 37 петлях плеча. Все петли закройте в один прием.

Спинка. Вяжите аналогично переду, но без выреза горловины. На 59-м см начните вывязывать бейку на всех петлях.

Рукава. Наберите 41 петлю на спицы 4 мм и свяжи-

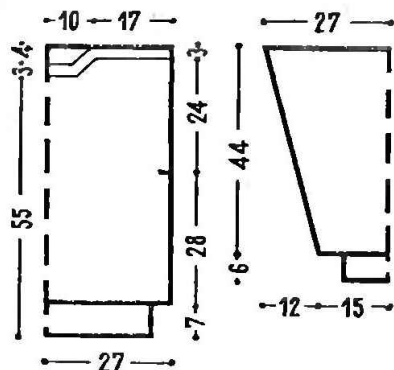

Чертеж выкройки пуловера из гаруса (размер 44—46).

⊕ - крайняя петля

⊗ - лицевая скрещенная

□ - изнаночная

⊗ - снимите лицевую петлю на запасную спицу перед работой, провяжите лицевую скрещенную, изнаночную петлю, в затем лицевой скрещенной петлю с запасной спицы

⊗ - снимите лицевую петлю на запасную спицу перед работой, провяжите изнаночную, в затем лицевой петлю с запасной спицы

⊗ - снимите изнаночную петлю за работой, провяжите лицевую скрещенную, в затем изнаночную

те резинкой 6 см. После резинки прибавьте в первом ряду 13 петель (всего 54



Схема узора «сетка».

петли). Перейдите на спицы 4,5 мм и вяжите рисунком «веревочка», прибавляя 10 раз по 1 петле в каждом шестом ряду и 10 раз по 1 петле в каждом четвертом ряду (всего 94

петли). На 50-м см закройте все петли в один прием.

Сборка. Сшейте плечевые и боковые швы. Вшейте рукава.

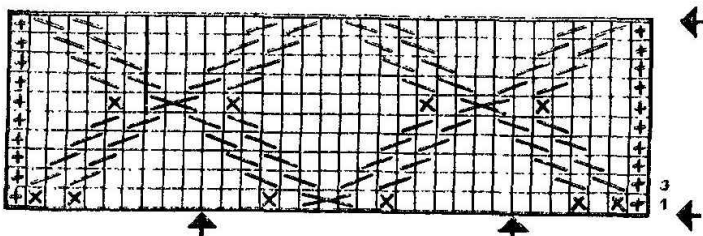
Е. ГУКОВА.

По материалам журнала «Верена» (ФРГ).

ВЕРТИКАЛЬНЫЙ ШОВ «ВСТЫК»

Применяется для соединения деталей жакетов, платьев, юбок и других изделий по боковому шву. Этим же швом сшиваются врезки.

Прежде чем приступить к сшиванию, полотно отпарьте. Приготовьте штопальную иглу с большим «ушком» и нить, которая должна быть такой же толщины, как основное полотно, или несколько тоньше, но не толще.

Сшивайте изделие с лицевой стороны работы следующим образом: иглу с нитью введите по петельному столбику, отступив от края 1—2 петли, или между крайних петель и первым петельным столбиком, захватив один отрезок нити на одной детали и один отрезок нити на другой детали.

Вертикальный шов для соединения полотна чулочного вязания.

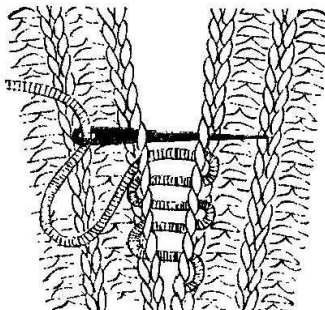

Вертикальный шов для соединения рисунка резинки 1 × 1.

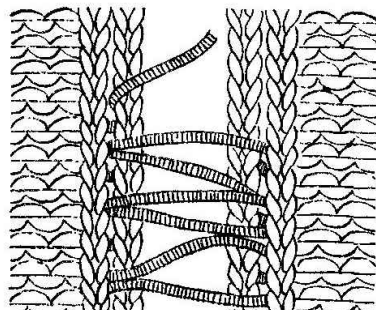

Вертикальный шов для соединения рисунка резинки 2 × 2.

У правильно выполненного шва с лицевой стороны получается четкое соединение, то есть петельные столбики сближаются и не нарушают узор вязаного полотна, а с изнаночной стороны образуется небольшой рубец.

Этим же швом можно пользоваться, соединяя линии реглана, пришивая планку к краям полки или бейки для кеттлевки.