

Для выполнения такого пуловера потребуется 600 г хлопчатобумажной пряжи. Спицы прямые 3 мм, кольцевые спицы 3 мм длиной 40 см.

Вязка.

Узор «ажурные квадраты». Вяжите по схеме.

Плотность вязки: 22 петли в ширину и 33 ряда в высоту образуют квадрат со стороной 10 см.

ОПИСАНИЕ РАБОТЫ

Спинка. Наберите 105 петель и провяжите 14 рядов следующим образом: с 1-го по 6-й ряд — чулочной вязкой (лицевыми петлями по лицу и изнаночными по изнанке работы), 7-й ряд — * 1 накид, 2 петли вместе лицевой * (от * до * повторяйте до конца ряда), 8-й ряд — изнаночными петлями, с 9-го по 14-й ряд — чулочной вязкой.

Далее вяжите ажурными квадратами. При этом после краевой петли 1-й раппорт начните с 4-й петли и провяжите до конца. Затем дважды повторите раппорт целиком и последний, 4-й раппорт закончите 22-й петлей и краевой.

По мере вязки прибавляйте с обеих сторон 4 раза по 1 петле в каждом двадцать шестом ряду. Прибавление петли провязывайте лицевыми.

На 62-м см от начала вязки для оформления горловины закройте средние 33 петли, затем с обеих сторон закройте еще 1 раз 5 и 1

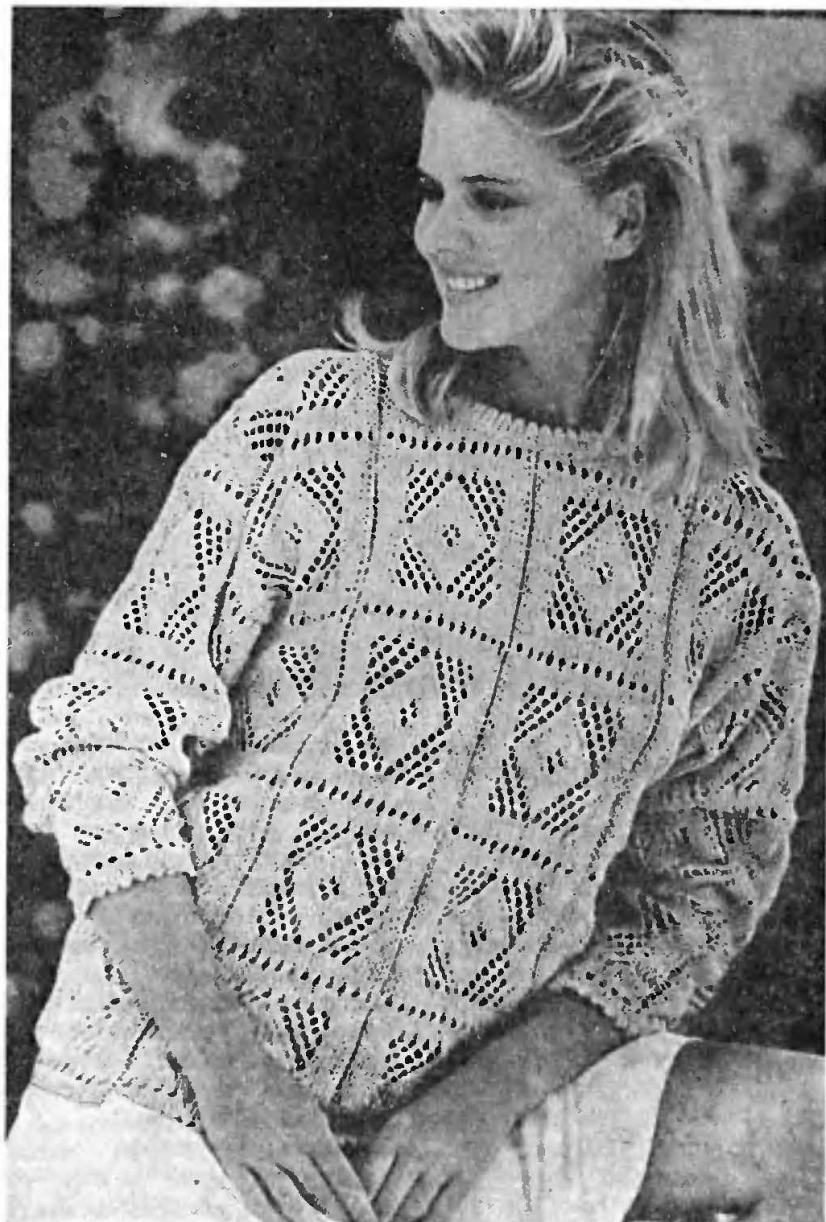

ДЛЯ ТЕХ, КТО ВЯЖЕТ

ПУЛОВЕР С АЖУРНЫМИ КВАДРАТАМИ

(размер 44—46)

раз 2 петли в каждом втором ряду.

На 64-м см закройте оставшиеся петли плеча.

Перед. До выреза горловины вяжите так же, как спинку. На 58-м см от начала работы закройте средние 11 петель, затем еще с обеих сторон 1 раз 4, 2 раза по

3, 3 раза по 2 и 2 раза по 1 петле в каждом втором ряду.

Петли на плечи закройте на той же высоте, что и на спинке.

Рукава. Наберите 56 петель и первые 14 рядов вяжите так же, как в описании спинки. Затем вяжите ажурными квадратами. При этом после краевой петли 1-й раппорт начните с 14-й петли и провяжите до конца. Следующий раппорт провяжите

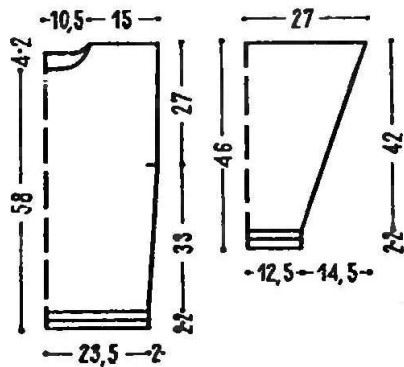

Чертеж выкройки пуловера с ажурными квадратами (размер 44—46).

- - лицевая петля
- - накид
- ◼ - 2 вместе лицевой со стороны первой петли
- ◻ - 2 вместе лицевой со стороны второй петли
- ⊕ - 3 петли вместе лицевой / поменяйте местами среднюю петлю с первой, а затем провяжите 3 петли вместе со стороны первой петли сзади работы /



Схема узора «ажурные квадраты». Цифры справа обозначают лицевые ряды. Изнаночные ряды выполняйте по рисунку. Накиды провязывайте изнаночными петлями. Рисунок повторяется с 1-го по 44-й ряд.

полностью и последний, 3-й раппорт, закончите 11-й петлей и краевой.

По мере вязки для оформления рукава прибавляйте с обеих сторон 2 раза по 1 петле в каждом шестом ряду,

Для выполнения этой модели потребуется 500 г серой пряжи средней толщины. Спицы прямые 3 и 4 мм, кольцевые спицы 3 мм длиной 40 см.

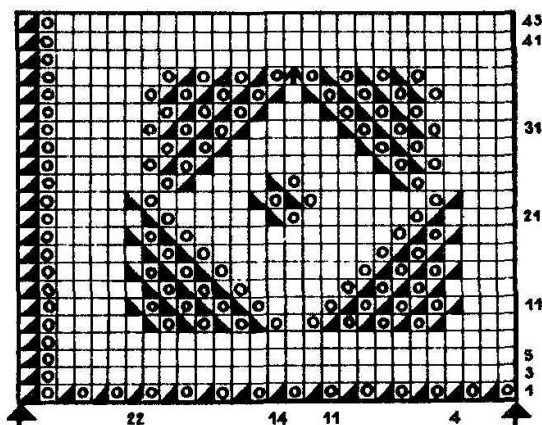
Вязка.

Резинка 1x1.

Ажурный узор. Вяжите по схеме.

Плотность вязки: 22 петли в ширину и 27 рядов в высоту образуют квадрат со стороной 10 см.

ОПИСАНИЕ РАБОТЫ

В скобках приводятся данные для большего размера.

Слинка. Наберите 84 (92) петли на спицы 3 мм и провяжите 22 см резинкой 1x1.

Чертеж выкройки ажурного пуловера (размеры 42—44 и 46 и 48).

ду, затем еще 30 раз по 1 петле в каждом четвертом ряду (на спицах 120 петель).

На 46-м см все петли закройте.

Сборка. Готовые детали наколите на выкройку, осторожно пропарьте с изнанки. Сшейте все швы. Вшейте рукава. Низ пуловера и рукавов подогните с изнанки по линии накидов и подшейте. По вырезу горловины наберите на кольцевую спицу 90

петель и провяжите 5 рядов лицевыми петлями, затем 1 ряд провяжите, делая накиды и вывязывая две петли вместе, 6 следующих рядов провяжите лицевыми петлями и закройте все петли. Край планки подогните с изнанки по линии накидов и подшейте.

А. КИПНИС.

По материалам журнала «Сандра» (ФРГ).

АЖУРНЫЙ ПУЛОВЕР

(размер 42—44 и 46—48)

В последнем ряду резинки прибавьте равномерно 14 петель. Затем перейдите на спицы 4 мм и вяжите ажурным узором по схеме, распределив петли следующим образом: после краевой и четырех петель, стоящих перед первой стрелкой, повторите раппорт 11 (12) раз и

заканчивайте петлями, стоящими после второй стрелки, и краевой петлей. По мере вязки прибавляйте с обеих сторон 2 раза по 1 петле в каждом четвертом ряду, затем еще 6 раз по 1 петле поочередно в каждом втором и четвертом ряду (на спицах 114 (122) петель). Прибавлен-



Схема ажурного узора. Цифры справа обозначают лицевые ряды. Изнаночные ряды провязывайте изнаночными петлями. Рисунок повторяется с 1-го по 8-й ряд.



ные петли последовательно вводите в узор.

Провязав 11 см от конца резинки, приступайте к вывязыванию проймы. Для этого убавляйте с обеих сторон 1 раз 3, 1 раз 2 и 3 раза по 1 петле в каждом втором ряду (на спицах должно остаться 98 (106) петель).

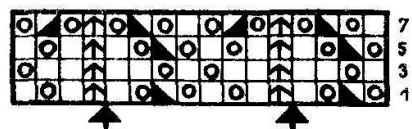
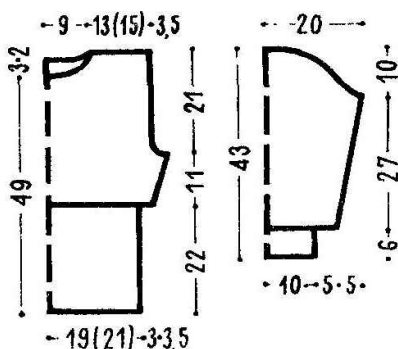
На 52-м см от начала работы закройте на горловину средние 26 петель. Далее вяжите каждую половину спинки отдельно, закрывая для закругления горловины

с обеих ее сторон еще 1 раз 5 и 1 раз 2 петли в каждом втором ряду.

На 54-м см закройте на плечи по 29 (33) петель.

Перед. Вяжите, как спинку, но с более глубоким вырезом.

На 49-м см от начала работы закройте для оформления горловины средние 18 петель, а затем еще с обеих сторон 1 раз 4, 1 раз 3, 1 раз 2 и 2 раза по 1 петле в каждом втором ряду.

Петли на плечи закройте на той же высоте, что и на спинке.

Рукава. Наберите 44 петли на спицы 3 мм и провяжите 6 см резинкой 1x1. В последнем ряду резинки с лицевой стороны прибавьте равномерно 22 петли (на спицах 66 петель). Затем перейдите на спицы 4 мм и вяжите ажурным узором, распределив петли следующим образом: после краевой и четырех петель, стоящих перед первой стрелкой, повторите раппорт 7 раз, заканчивайте петлями, стоящими после второй стрелки, и краевой петлей.

По мере вязки прибавляйте с обеих сторон 6 раз по 1 петле в каждом шестом ряду, затем еще 6 раз по 1 петле попеременно в каждом четвертом и шестом ряду (всего на спицах 90 петель). Прибавленные петли последовательно вводите в узор.

На 27-м см от конца резинки закройте с обеих сторон на окат рукава 1 раз 4, 3 раза по 3, 5 раз по 2, 3 раза по 3 и 1 раз 4 петли в каждом втором ряду.

Оставшиеся 18 петель закройте в один прием.

Сборка. Готовые детали наколите на выкройку и накройте влажным махровым полотенцем. Через 2—3 часа полотенце снимите и дайте деталям просохнуть. Сшейте все швы. Вставьте рукава в проймы.

По краю выреза горловины наберите на кольцевые спицы около 80 петель и провяжите 6 см резинкой 1x1. Закройте петли в ритме резинки.

В. ВОРОНЦОВА.

По материалам журнала «Сандра» (ФРГ).